



YANMAR

C08-A C08-AG

RAUPENTRANSPORTER



C08-A

C08-AG

Betriebsgewicht	570 bis 765 kg	541 bis 740 kg
Motor	Yanmar L100	Kohler CH440
Kraftstoff	Diesel	Benzin
Nutzlast	800 kg	

EFFIZIENZ AUF ALLEN GELÄNDEARTEN



KOMPAKTHEIT

Geringe Gesamtbreite und enger Wendekreis für den Einsatz auf engstem Raum. Länge von nur 1.926 mm (ohne Selbstlader) und 2.595 mm (mit Selbstlader) für einfachen Transport.



MOTOR

Ausgestattet mit der LV-Generation der Yanmar-Dieselmotoren. Erfüllt die EU-Vorschriften der Stufe V. Langlebig und komfortabel in der Anwendung dank seines leistungsstarken Motors. Der C08-AG, die Benzinversion des C08, ist mit dem leistungsstarken und kompakten Kohler CH440 Motor mit 14 PS ausgestattet.



WARTUNG

Für eine einfache Wartung konzipiert, um einen schnellen und einfachen Zugang zu allen Komponenten zu ermöglichen und die täglichen Kontrollen zu erleichtern.



SICHERHEIT

Abschließbarer Hebel für die Feststellbremse. Geschütztes, ergonomisches und funktionelles Armaturenbrett. Der Doppelfilter schützt den Motor und ermöglicht die Arbeit unter schwierigen Bedingungen.



AUSSCHÜTTEN

Großes Fassungsvermögen für eine so kompakte Maschine. Vorwärtsskippen. Großer Schüttwinkel der Mulde: sicheres Schütten in einem Schritt.



ERGONOMIE

Einfacher und benutzerfreundlicher Zugriff auf die Steuerhebel. Beidseitiger Zugang zur Bedienposition. Sehr geringe Übertragung von Vibrationen auf den Bediener. Integrierter und geschützter Dokumentenhalter.

ZUVERLÄSSIGKEIT UND ROBUSTHEIT

- + 5 Konfigurationen: POWER, POWER+, HI-TIP, HI-TIP+, schwenkbare Mulde.
- + Hohe Leistung für Abbruch, Renovierung, Landwirtschaft und Landschaftsbau.
- + Gummiraupen schonen den Asphalt und bieten eine hervorragende Haftung auf weichem Untergrund.
- + Unterwagen mit Laufrollen und Pendelstützen zum Ausgleich von Bodenunebenheiten.



KOMPAKTHEIT

- + Der Yanmar C08 ist ideal für den Einsatz auf allen Geländearten und bietet Vielseitigkeit und Produktivität.
- + Die Größe des C08 ermöglicht das Arbeiten auf engstem Raum, wobei seine Breite (810 mm bei der Standardversion und 835 mm mit Selbstlader) ein echter Vorteil ist.
- + Er hat ein extrem stabiles, kettenmontiertes Untergestell und kann Stufen überwinden sowie auf losem Untergrund oder im Schnee arbeiten.



AUSSCHÜTTEN

- + Großes Fassungsvermögen der Mulde:
 - 0,42 m³: Konfiguration der Drehwanne.
 - 0,34 m³ bis 0,36 m³: Konfiguration der Modelle Power, Power+, Hi-tip & Hi-tip+.
- + Die Hi-Tip-Modelle haben eine Entladehöhe von bis zu 1.500 mm und können ihre Ladung in die meisten Arten von Absetzkippern, über Zäune und Gartenmauern hinweg und auf erhöhte Arbeitsflächen kippen.
- + Die besondere Form der oszillierenden Rollen erleichtert das Fahren der Maschinen auf unwegsamem Gelände und hält die Ladung stabil in der Mulde.
- + Die Nutzlast des C08 beträgt 800 kg, wodurch er für die meisten Aufgaben eingesetzt werden kann. Er ist für den Abtransport von Baumaterialien und Abfällen von Baustellen konzipiert und eignet sich für alle Arten von Materialtransport.

ERGONOMISCHES STEUERSYSTEM

Der C08 ist von beiden Seiten zugänglich und sehr einfach zu bedienen. Er lässt sich bei allen Witterungsbedingungen schnell und einfach starten, und die präzisen und intuitiven Steuerhebel erhöhen den Komfort für den Bediener. Der C08 bietet dank des hydrostatischen Antriebssystems ein bequemes und präzises Fahren, und die Vibrationen für den Bediener werden auf ein Minimum reduziert. Diese Funktionen verringern die Ermüdung des Bedieners nach einem langen Arbeitstag.



MOTOR

Der im C08 eingebaute Yanmar-Dieselmotor der Stufe V und das exzellente hydrostatische Antriebssystem mit variablen Einspritzpumpen minimieren die Vibrationen für den Bediener. Dieses System bietet die besondere Kombination aus Geschwindigkeit und Leistung, die Bediener suchen.

Die Hydrauliksysteme von Mulde und Selbstlader sind vom Antriebssystem getrennt, so dass sie auch während der Fahrt bedient werden können. Die C08 Benzinversion ist die perfekte Maschine für Landschaftsbauunternehmen, die mit kleinen benzinbetriebenen Werkzeugmaschinen arbeiten. Sein Kohler CH440-Benzinmotor ermöglicht es dem Benutzer, auf der Baustelle nur eine Art von Kraftstoff zu verwenden, was das Fahrzeugmanagement erleichtert.



WARTUNG

Die täglichen Kontrollen werden durch den einfachen Zugang zu den Wartungspunkten erleichtert. Die große Öffnung der Motorhaube, die einen optimalen Zugang zu den wichtigsten Motorkomponenten und zu den täglichen Kontrollpunkten (Wasser, Motoröl, Filter...) ermöglicht, ist so angeordnet, dass die Wartungsarbeiten erleichtert werden. Außerdem ist das Armaturenbrett äußerst benutzerfreundlich und intuitiv. Es bietet dem Bediener eine schnelle Einarbeitung und maximale Sicherheit auf der Baustelle.

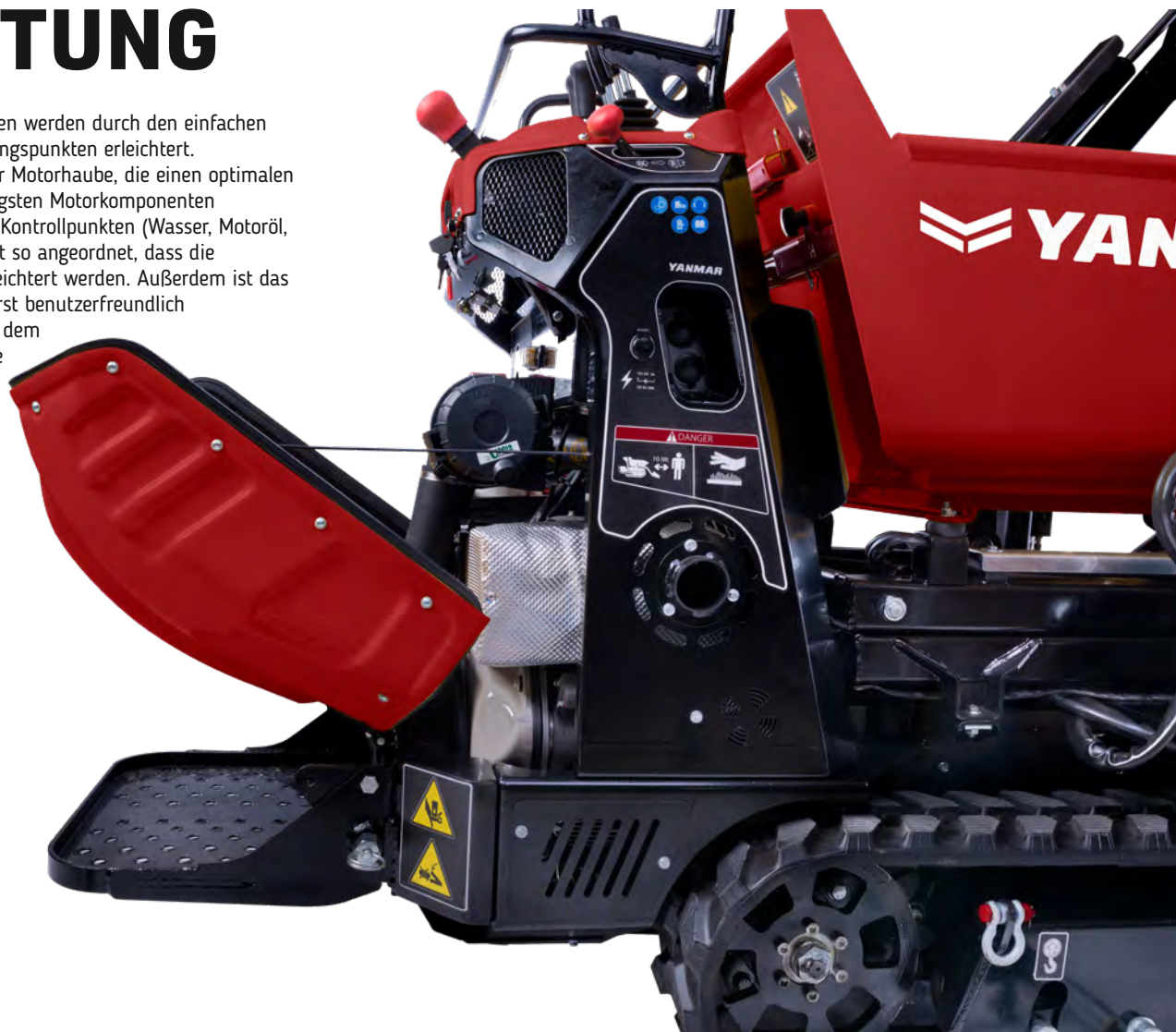

SICHERHEIT

Der C08 verfügt über ein geschütztes, ergonomisches und funktionelles Armaturenbrett mit Betriebsstundenzähler, Starttaste und Hupe, um die Sicherheit des Bediener auf der Baustelle zu maximieren. Außerdem ist er mit einem abschließbaren Hebel für die Feststellbremse und einem Doppelfiltersystem ausgestattet, das den Motor schützt und Arbeiten unter schwierigen Bedingungen ermöglicht. Darüber hinaus wird bei allen Power-, Hi-Tip- und Schwenkmuldenkonfigurationen standardmäßig ein Gegengewicht an der Vorderseite des unteren Rahmens installiert, um die Stabilität und Sicherheit der Bediener zu gewährleisten.

AUSSTATTUNG

VERSIONEN



POWER

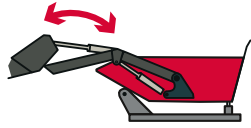

POWER+

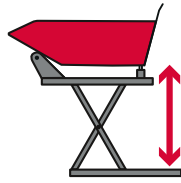

HI TIP



HI TIP+

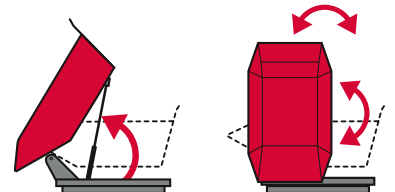

DREHWANNE

STANDARD AUSSTATTUNG

Doppelfilter



1

Laufrollen

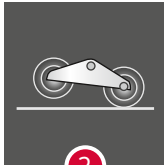

2

Handbremse



3

Stahlräder

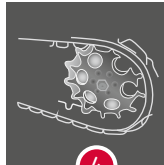

4

55-AMP/
H-Batterie

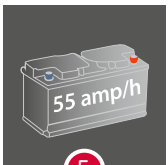

5

10-l-Kraftstofftank

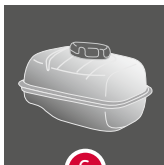

6

Batterieschalter



7

Betriebsstundenzähler

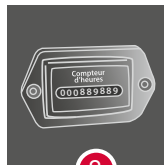

8

Pumpe mit
variablen
Durchfluss

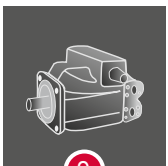

9

Große
Front-abdeckung



10

Heizung mit
elektrischem
Ventilator



11

Elektrischer
Anlasser



12

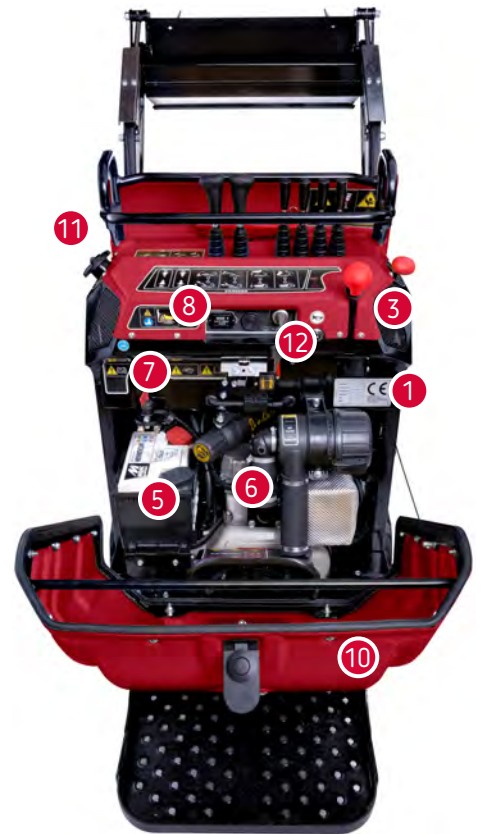

TECHNISCHE DATEN

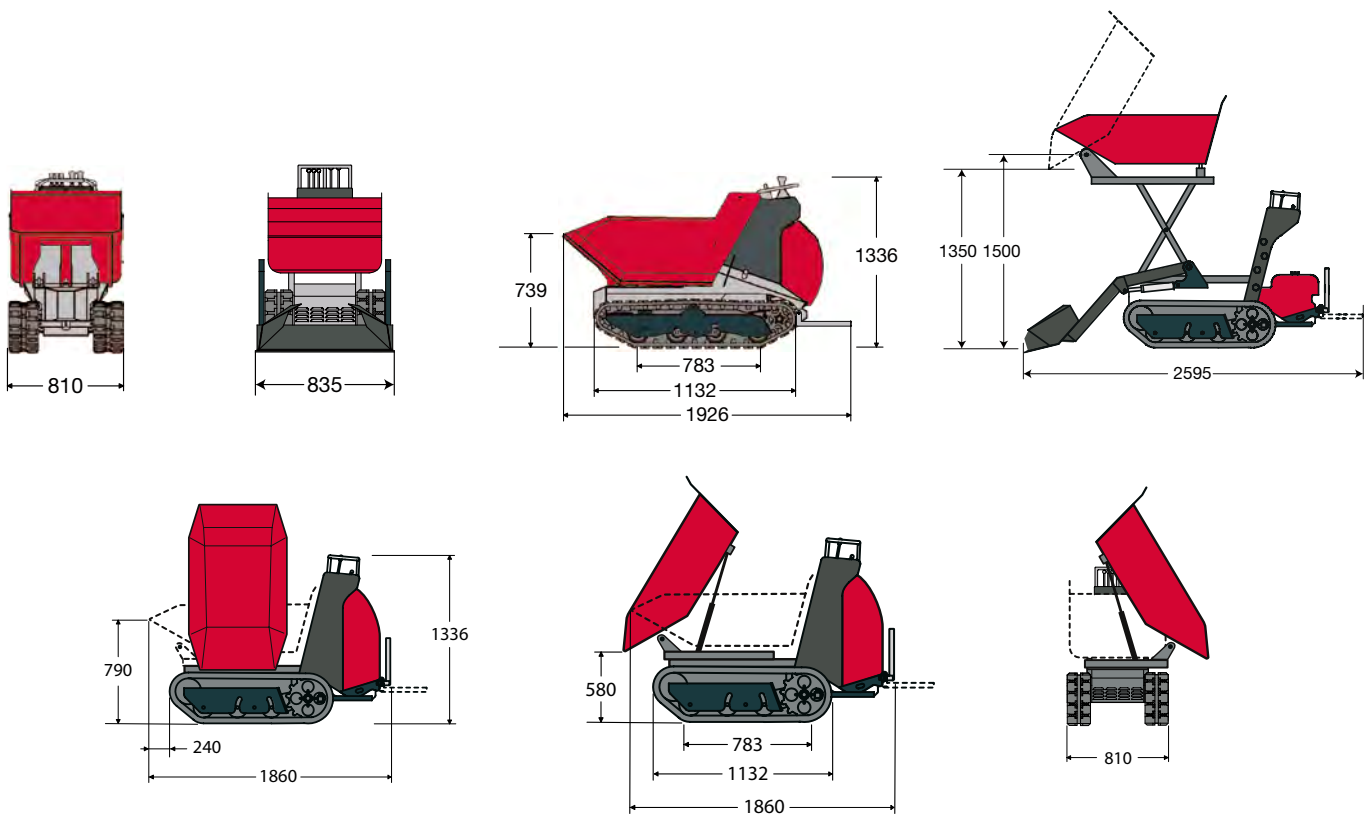

[GEWICHT]

Betriebsgewicht (kg) - C08-A
 Betriebsgewicht (kg) - C08-AG

	POWER	POWER+	HI TIP	HI TIP+	DREHWANNE
Betriebsgewicht (kg) - C08-A	570 kg	660 kg	670 kg	765 kg	658 kg
Betriebsgewicht (kg) - C08-AG	541 kg	637 kg	643 kg	740 kg	632 kg

[MOTOR]

	C08-A	C08-AG
Typ	Yanmar L100	Kohler CH440
Kraftstoff	Diesel	Benzin
Nettoleistung	6,8 kW/h	9,9 kW/h

[HYDRAULIKSYSTEM]

Getriebe	Hydrostatisch
Hydraulikpumpen	2 Pumpen mit variablem Durchfluss 1 Pumpe mit festem Durchfluss

[LEISTUNG]

Max. Fahrgeschwindigkeit	4 km/h
Nutzlast	800 kg
Fassungsvermögen der Mulde SAE (POWER)	0,36 m³
Fassungsvermögen der Mulde SAE (POWER+)	0,34 m³
Fassungsvermögen der Mulde SAE (HI TIP)	0,36 m³
Fassungsvermögen der Mulde SAE (HI TIP+)	0,34 m³
Fassungsvermögen der Mulde SAE (Schwenkmulde)	0,42 m³

[UNTERWAGEN]

Spurweite	180 mm
Typ	Laufrollen



YANMAR



Yanmar Compact Equipment EMEA

DE_C08_0523



www.yanmar.com