



RUHLE

MASCHINENPARK

FIRMENPROFIL MIETPARK 2027

BAUMASCHINEN.
FLEXIBEL MIETEN &
KAUFEN



STARKE MASCHINEN. STARKER PARTNER.

WER WIR SIND

Die Firma Rühle Maschinenpark aus Untermünkheim entstand aus der Leidenschaft für Baumaschinen und dem Anspruch, Kunden zuverlässig und persönlich zu betreuen. Was als kleines, regionales Unternehmen begann, entwickelte sich über die Jahre zu einem starken Partner für Verkauf, Vermietung und Service von Baumaschinen.

Bis heute stehen Kundennähe, Qualität und Zuverlässigkeit im Mittelpunkt unseres Handelns. Mit Erfahrung, moderner Technik und einem engagierten Team begleiten wir unsere Kunden bei Projekten jeder Größe.



RÜHLE GMBH MASCHINENPARK

Mühlweg 15
74547 Untermünkheim-Haagen

RÜHLE GMBH MASCHINENPARK

Max-Eyth-Straße 10
73479 Ellwangen

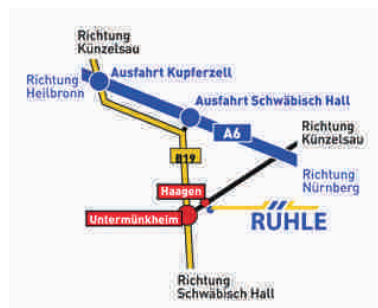

UNSERE WERTE & PHILOSOPHIE



FACHKOMPETENZ & BERATUNG

Wir stehen für Fachkompetenz, Zuverlässigkeit und persönliche Beratung. Mit einem eingespielten Team und langjähriger Erfahrung finden wir individuelle Lösungen für unsere Kunden.



MODERNE TECHNIK & STARKER SERVICE

Mit modernen Maschinen, einem starken Service und einem engagierten Team schaffen wir zuverlässige Lösungen für Baustellen jeder Größe. Kundennähe, schnelle Reaktionszeiten und höchste Qualität stehen dabei immer im Mittelpunkt unseres Handelns.



VERLÄSSLICHER PARTNER

Unser Anspruch ist es, nicht nur Maschinen bereitzustellen, sondern ein verlässlicher Partner für unsere Kunden zu sein – heute und in Zukunft.



ÖFFNUNGSZEITEN

📍 Untermünkheim

Montag - Freitag
7.30 - 12.00 und 13.00 - 17.00 Uhr

Samstag
8.00 - 12.00

📍 Ellwangen

Montag - Freitag
7.30 - 12.00 und 13.00 - 17.00 Uhr

Samstag
geschlossen

UNSER SERVICE. IHR VORTEIL.



HYDRAULIKSERVICE/ SCHLAUCHSERVICE

In unserer Hydraulik-Abteilung fertigen wir Hydraulikschläuche schnell und individuell nach Kundenwunsch an. Auch unsere Servicefahrzeuge sind mit Schlauchpressen ausgestattet, um Ausfallzeiten zu minimieren.



UMBAUTEN NACH KUNDENWUNSCH / SONDERBAUTEN

Dank unserer langjährigen Erfahrung, sowie der engen Zusammenarbeit mit Kunden, Herstellern und Lieferanten setzen wir individuelle Wünsche und Sonderumbauten schnell, flexibel und zuverlässig um.



BERATUNG & PLANUNG

Für Fragen rund um Ihre Maschine nehmen wir uns gerne Zeit. Dank unseres gut sortierten Ersatzteillagers und unseres vielseitigen Mietparks können wir schnell reagieren und individuelle Lösungen für Reparaturen, Umbauten und Projekte anbieten.



REPARATUR UND WARTUNG ALLER GÄNGIGEN BAUMASCHINEN

Mit geschulten Servicetechnikern und modernen Servicefahrzeugen sorgen wir für zuverlässige Wartung und Reparatur direkt vor Ort. Auch in unseren Werkstätten in Untermünkeim und Ellwangen führen wir Reparaturen fachgerecht und zuverlässig durch.



EIN TEAM. VIELE STÄRKEN.

Hinter jedem erfolgreichen Projekt steht ein starkes Team. Mit Erfahrung, Leidenschaft und echtem Zusammenhalt arbeiten wir täglich daran, für unsere Kunden die beste Lösung zu finden.

Ob im Vertrieb, in der Werkstatt, im Service oder im Mietpark: Jeder einzelne Mitarbeiter trägt mit seinem Know-how dazu bei, dass unsere Maschinen und Dienstleistungen höchsten Ansprüchen gerecht werden.

Dafür stehen wir.



GESCHÄFTSLEITUNG



ANDREAS RÜHLE

Geschäftsleitung/
Bereichsleitung Mietpark



MICHAEL RÜHLE

Geschäftsleitung/
Bereichsleitung Vertrieb

UNSERE GESCHICHTE

30 JAHRE RÜHLE MASCHINENPARK

Drei Jahrzehnte voller Entwicklung,
Vertrauen und Fortschritt.
Ein starkes Fundament für die Zukunft.

Gründung der Rühle Maschinenpark GbR

1995



Im Jahr 2000 werden wir BOMAG – Fachhändler

2000

Wir beziehen unser jetziges Firmengebäude im Mühlweg 15

2001



2003 beginnt unsere Zusammenarbeit mit SCHAEFF-TEREX als Vertriebspartner

2003



2010 werden wir ATLAS Vertriebspartner

2010

2011 wird unsere neue Maschinenhalle fertiggestellt

2011

RÜHLE wird Ausbildungsbetrieb und hat seit 2014 eine Vielzahl an Baumaschinenmechatronikern ausgebildet

2014

- 2014** ● 2014 eröffnet unsere Niederlassung im Gewerbegebiet in Ellwangen
- 2015** ● wir sind ab sofort DOOSAN – Vertriebspartner 
- 2016** ● Yanmar übernimmt die Produkte von SCHAEFF - TEREX 
- 2017** ● unsere Partnerschaft als Vertriebspartner von ATLAS-COPCO beginnt 
- 2020** ● RÜHLE Maschinenpark GmbH feiert 25-jähriges Firmenbestehen
- 2021** ● 2021 werden wir DIECI Vertriebspartner 
- 2021** ● Firma BERGMANN Baumaschinen GmbH wird zu unserem Vertriebspartner 
- 2022** ● Im Juni 2022 nehmen wir XCMG-Maschinen im Programm auf 
- 2023** ● Hyundai Doosan Infracore hat am 18. Januar 2023 den neuen Markennamen DEVELON bekannt gegeben 
- 2025** ● Im Juli 2025 feiern wir 30-jähriges Firmenbestehen
- 2025** ● Am 01.10.2025 werden wir Vertriebspartner von KRAMER 
- 2026** ● 2026 nehmen wir MECALAC neu in unser Programm auf 



RÜHLE
MASCHINENPARK

**VOLLE
NULL E**
ELEKTRO-RADLADER,



**DER PERFEKTE
ANSPRECHPARTNER
FÜR ELEKTRO-BAUMASCHINEN**



ELEKTRO-RADLADER
FÜR JEDE BAUSTELLE

JETZT ANFRAGEN!



0791/946006-0



w



POWER. MISSION.

DIE WIRKLICH ARBEITEN.



EMISSIONSFREI
& LEISE IM EINSATZ



VERMIETUNG
& VERKAUF



SERVICE
& BERATUNG



SCHNELLE
VERFÜGBARKEIT

www.ruehle-maschinenpark.de



Rühle Maschinenpark
Ihr Partner im Bau



FÜR EINE SAUBERE
ZUKUNFT AM BAU.
WIR SIND BEREIT.

Allgemeine Bedingungen

Bitte beachten Sie:

1. Liefer- und Abholkosten werden gesondert nach Aufwand berechnet.
2. Alle angegebenen Mietpreise verstehen sich zuzüglich der jeweils gültigen gesetzlichen Umsatzsteuer.
3. Die angegebenen Mietpreise verstehen sich ohne Betriebsstoffe, Betriebskosten sowie sonstige Verbrauchsmaterialien.
4. Für Mietmaschinen und Mietgeräte wird grundsätzlich eine Maschinenbruchversicherung berechnet.
Hierfür wird ein Versicherungszuschlag in Höhe von 7,5 % des Mietpreises erhoben.
Der Versicherungszuschlag entfällt bei Vorlage eines ausreichenden und nachweisbaren Versicherungsschutzes durch den Mieter.
5. Der Vermieter behält sich das Recht vor, in begründeten Fällen eine Vorauszahlung oder angemessene Sicherheitsleistung vor Übergabe des Mietgegenstandes zu verlangen. Dies gilt insbesondere bei Erstkunden, kurzfristigen Anmietungen, längeren Mietzeiträumen oder erhöhtem Ausfallrisiko.
6. Modell-, Ausstattungs- und Preisänderungen bleiben jederzeit vorbehalten.
7. Für Langzeitmieten gelten individuelle Vereinbarungen. Preise hierfür werden auf Anfrage kalkuliert.
Mietdauer und Einsatzzeiten
8. Die Tagesmiete basiert auf einer Schichtzeit von maximal 8 Betriebsstunden pro Kalendertag.
9. Jede darüber hinausgehende Betriebsstunde wird mit 1/8 des jeweils vereinbarten Tagesmietpreises zusätzlich berechnet.
10. Im Mietpark sind unsere Minibagger & Raupenbagger von 1,0 – 6,0 t standardmäßig mit dem Taklock-Schnellwechselsystem ausgestattet, das einen schnellen und sauberen Wechsel von unseren hydraulischen Anbaugeräten ermöglicht. Ein Umbau auf andere Systeme ist grundsätzlich möglich.
Der hierfür entstehende Arbeitsaufwand wird pauschal mit mind. 30 € berechnet.
11. Die an den Mietmaschinen angebrachten Werbe-, Firmen- und Hinweisaufkleber sind Bestandteil des Mietgegenstandes und dürfen weder entfernt, überklebt, verändert noch beschädigt werden. Werden Aufkleber während der Mietzeit entfernt, beschädigt oder unkenntlich gemacht, werden dem Mieter die Kosten für die Wiederherstellung bzw. das fachgerechte Neubekleben der Maschine gemäß dem tatsächlichen Aufwand in Rechnung gestellt. Dies gilt unabhängig davon, ob die Beschädigung vorsätzlich oder fahrlässig verursacht wurde.

Haftung und Selbstbeteiligung:

1. Der Mieter haftet für Schäden am Mietgegenstand, soweit diese von ihm, seinen Erfüllungsgehilfen oder sonstigen von ihm beauftragten Personen verursacht wurden.
2. Schäden am Mietgegenstand werden bis zur Höhe der vereinbarten Selbstbeteiligung dem Mieter in Rechnung gestellt.
3. Die Selbstbeteiligung je Schadensfall richtet sich nach dem Neuwert des Mietgegenstandes gemäß gültiger Herstellerpreisliste:

Neuwert des Mietgegenstandes:	Selbstbeteiligung:
bis 2.500,00 €	500,00 €
bis 20.000,00 €	1.000,00 €
bis 50.000,00 €	1.500,00 €
bis 100.000,00 €	2.500,00 €
über 100.000,00 €	4.000,00 €

4. Bei Diebstahl des Mietgegenstandes beträgt die Selbstbeteiligung 25 % des jeweiligen Neuwertes gemäß gültiger Herstellerpreisliste.
5. Die Selbstbeteiligung verdoppelt sich bei Schäden, die während des Einsatzes unter erschwerten Bedingungen entstehen. Hierzu zählen insbesondere Abbruch-, Rückbau-, Entkernungs- sowie vergleichbare Arbeiten mit erhöhtem Schadensrisiko.
6. Im Falle grober Fahrlässigkeit oder vorsätzlicher Pflichtverletzung richtet sich die Haftung des Mieters nach den gesetzlichen Bestimmungen. Eine Begrenzung auf die vereinbarte Selbstbeteiligung kann in diesen Fällen entfallen.
7. Beschädigungen an Reifen, Gummiketten, Stahlketten und ähnlichen Verschleißteilen sind vom Versicherungsschutz ausgeschlossen und werden dem Mieter nach tatsächlichem Aufwand in Rechnung gestellt.
8. Für folgende Maschinen gelten abweichende Selbstbeteiligungen:
 - Dumper: 6.000,00 € Selbstbeteiligung je Schadensfall
 - Reifenschäden sind grundsätzlich vom Versicherungsschutz ausgeschlossen.
 - Erdbauwalzen: 3.000,00 € Selbstbeteiligung je Schadensfall.

Wartung und Verschleiß:

1. Der Mietgegenstand ist pfleglich und entsprechend den Herstellervorgaben zu behandeln.
2. Wartungsrückstände, die während der Mietzeit entstehen oder auf eine unsachgemäße Nutzung zurückzuführen sind, werden nach tatsächlichem Aufwand berechnet.
3. Überdurchschnittlicher Verschleiß an Reifen, Rädern, Ketten, Gummiketten sowie sonstigen Verschleißteilen wird anteilig zum jeweiligen Neuwert berechnet.

Zufuhr- und Abholservice:

1. Die Auslieferung und Abholung der Mietmaschinen erfolgt durch den eigenen Fuhrpark des Vermieters.
2. Die Übergabe erfolgt durch fachkundiges Personal, das bei Bedarf eine Einweisung in die Bedienung des Mietgegenstandes vornimmt.
3. Preise für An- und Abtransporte werden gesondert kalkuliert und auf Anfrage mitgeteilt.
4. Bei gleichzeitiger Lieferung mehrerer Maschinen wird lediglich der zusätzliche Lade- und Transportaufwand berechnet.
5. Grundlage für die Berechnung der Transportkosten sind die Fahrdistanzen gemäß einem marktüblichen Routenplaner.

Freimeldung:

1. Die Freimeldung von Mietmaschinen und Mietgeräten hat spätestens bis 09:00 Uhr des jeweiligen Kalendertages schriftlich per E-Mail zu erfolgen.
2. Maßgeblich für die Einhaltung der Frist ist der Zeitpunkt des Eingangs der Freimeldung beim Vermieter.
3. Erfolgt die Freimeldung nach 09:00 Uhr, wird der betreffende Tag als zusätzlicher Mihtag berechnet.
4. Die Mietzeit endet grundsätzlich erst mit ordnungsgemäßer Freimeldung sowie der tatsächlichen Rückgabe oder Abholung des Mietgegenstandes.

Mail für die Freimeldungen

Standort Untermünkheim: mpr.mietpark@ruehle-maschinenpark.de

Standort Ellwangen: mpr.ellwangen1@ruehle-maschinenpark.de

Schnell bei der richtigen Abteilung: Hier finden Sie die passenden Durchwahlen.

Untermünkheim:

Mietpark: +49 791 946 006-20
Ersatzteile: +49 791 946 006-24
Werkstatt: +49 791 946 006-22
Vertrieb: +49 791 946 006-12
Zentrale: +49 791 946 006-0

Ellwangen:

Mietpark: +49 796 196 945 2-0
Werkstatt: +49 796 196 945 2-24
Vertrieb: +49 796 196 945 2-23
Zentrale: +49 796 196 945 2-33

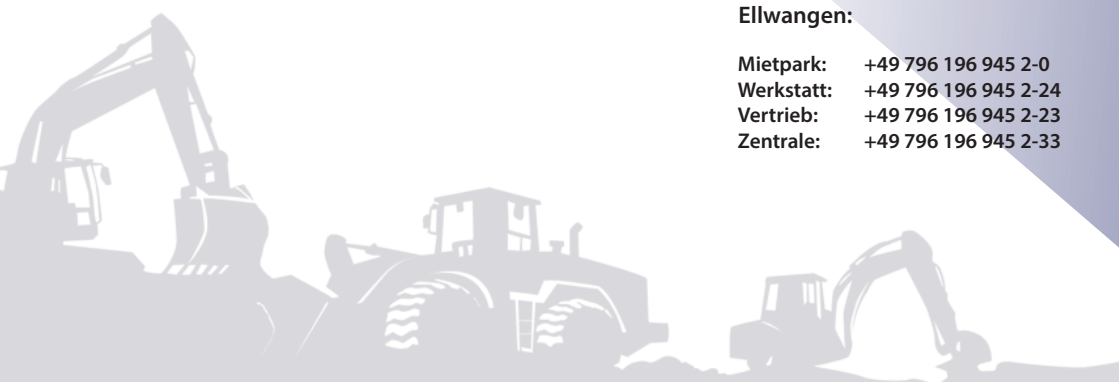

INHALTSVERZEICHNIS



BAGGER

MINIBAGGER	13-14
RAUPENBAGGER	15-18
MOBILBAGGER	19-20
HYDROMEISSEL BAGGER	21-22
GREIFER BAGGER	23-24
ANBAUVERDICHTER BAGGER	25
ANBAUGERÄTE BAGGER	26-33
SIEBANLAGE	34



RADLADER & RAUPENLADER

KOMPAKTLADER.....	35
LADERAUPEN	36-37
ANBAUGERÄTE KOMPAKTLADER / LADERAUPEN	38
RADLADER	39-42
ANBAUGERÄTE RADLADER	43-44



TELESKOPLADER / TELESKOPRADLADER

TELESKOPRADLADER	45-46
TELESKOPLADER	47-48



DUMPER (RAD- & KETTENDUMPER)

DUMPER	49-50
RAUPENDUMPER	51-52
RADDUMPER	53-54



VERDICHTUNGSTECHNIK

VIBRATIONSSTAMPFER/-PLATTEN	55-56
VIBRATIONSWALZEN	57-58
WALZENZUG & GRABENWALZE	58-60



HEBEBÜHNEN

SCHERENHEBEBÜHNEN	61-62
GELENKHEBEBÜHNEN	63-64



ELEKTROMASCHINEN

ELEKTROMASCHINEN 65-66



STROHMERZEUGER

STROHMERZEUGER 67-69



BETON-, ASPHALTGERÄTE

BETON-, ASPHALTGERÄTE 70-73



MESSTECHNIK

MESSTECHNIK 74



VERLEGE- & VERSETZGERÄTE

MESSTECHNIK 75-76



LUFTENTFEUCHTER / HEITZGERÄTE

LUFTENTFEUCHTER / HEITZGERÄTE..... 77

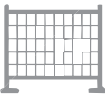

BAUSTELLENEINRICHTUNG

BAUSTELLENEINRICHTUNG 78



WASSERTECHNIK

PUMPEN 78



GALA - BAU

GALA - BAU 79-82



TRANSPORTMITTEL

LKW 83

ANHÄNGER 84



MINIBAGGER

MINIBAGGER

1,0 t

YANMAR SV10 /
VIO12 /
DEVELON DX10Z-7



BREITE: 730 - 1.100 mm
GRABTIEFE: 2.205 mm
GEWICHT: 1.165 kg
SWE: MS01

PRO TAG
110,00 €

PRO TAG / WOCHE
100,00 €

PRO TAG / MONAT
90,00 €

MINIBAGGER

1,6 t

YANMAR VIO17 /
DEVELON DX17Z-7



BREITE: 950 - 1.280 mm
GRABTIEFE: 2.200 mm
HÖHE: 2.290 mm
GEWICHT: 1.500 - 1.700 kg
SWE: MS01

PRO TAG
130,00 €

PRO TAG / WOCHE
110,00 €

PRO TAG / MONAT
100,00 €



MINIBAGGER

2,0 t

DEVELON DX19 /
YANMAR SV20 /
XCMG XE20 PRO



BREITE: 990 - 1.380 mm
GRABTIEFE: 2.480 - 2.880 mm
HÖHE: 2.290 - 2.330 mm
GEWICHT: 1.900 - 2.250 kg
SWE: MS01

PRO TAG
140,00 €

PRO TAG / WOCHE
125,00 €

PRO TAG / MONAT
115,00 €

MINIBAGGER



MINIBAGGER

2,4 t

YANMAR VIO 23 /
DX25-7



BREITE:	1.380 - 1.550 mm	PRO TAG 150,00 €
GRABTIEFE:	2.465 mm	PRO TAG / WOCHE 140,00 €
HÖHE:	2.360 - 2.480 mm	PRO TAG / MONAT 130,00 €
GEWICHT:	2.200 - 2.400 kg	
SWE:	MS03 / HS03	

MINIBAGGER

2,7 t

YANMAR SV26-7 /
VIO 27-7 / XE27 Pro /
DEVELON DX27Z-7



BREITE:	1.500 mm	PRO TAG 155,00 €
GRABTIEFE:	2.490 - 2.740 mm	PRO TAG / WOCHE 145,00 €
HÖHE:	2.530 mm	PRO TAG / MONAT 130,00 €
GEWICHT:	2.700 - 2.900 kg	
SWE:	MS03 / HS03	

MINIBAGGER

3,5 t

DEVELON DX35Z-7 /
YANMAR VIO33/38 /
XCMG XE35E



BREITE:	1.500 - 1.750 mm	PRO TAG 165,00 €
GRABTIEFE:	3.400 mm	PRO TAG / WOCHE 155,00 €
HÖHE:	2.520 mm	PRO TAG / MONAT 145,00 €
GEWICHT:	3.300 - 3.900 kg	
SWE:	MS03 / HS03	

MINIBAGGER

5,0 t

YANMAR VIO50 /
DEVELON DX50Z-7



BREITE:	1.940 - 1.980 mm	PRO TAG 180,00 €
GRABTIEFE:	3.480 - 3.610 mm	PRO TAG / WOCHE 175,00 €
HÖHE:	2.540 - 2.560 mm	PRO TAG / MONAT 160,00 €
GEWICHT:	5.000 - 5.500 kg	
SWE:	MS03 / HS03	

AUF WUNSCH LIEFERN WIR IHRE MASCHINE AUCH DIREKT ZU IHNEN.
SPRECHEN SIE UNS EINFACH AN!

+49 791 946 006-20



RAUPENBAGGER

RAUPENBAGGER

6,0 t

DEVELON DX63-7 /
YANMAR VIO57-6 /
XE55



BREITE: 1.990 mm
GRABTIEFE: 3.815 - 4.115 mm
HÖHE: 2.650 mm
GEWICHT: 6.218 kg
SWE: HS03

PRO TAG
195,00 €
PRO TAG / WOCHE
185,00 €
PRO TAG / MONAT
170,00 €

RAUPENBAGGER

8,0 t

YANMAR B7
SIGMAR
HÜLLKREIS



BREITE: 2.270 mm
GRABTIEFE: 4.180 mm
HÖHE: 2.710 mm
GEWICHT: 8.150 kg
SWE: HS08

PRO TAG
210,00 €
PRO TAG / WOCHE
200,00 €
PRO TAG / MONAT
185,00 €

NEU- ODER GEBRAUCHTMASCHINE GESUCHT?

WIR BERATEN SIE GERNE.

+49 791 946 006-0

RAUPENBAGGER

8,5 t

YANMAR VIO82/
SV86-7 /
DEVELON DX85R-7



BREITE: 2.250 - 2.290 mm
GRABTIEFE: 4.110 - 4.670 mm
HÖHE: 2.785 mm
GEWICHT: 8.575 - 9.528 kg
SWE: MS08 / HS08 /
Q45-5

PRO TAG
210,00 €
PRO TAG / WOCHE
200,00 €
PRO TAG / MONAT
185,00 €

RAUPENBAGGER

10,0 t

YANMAR SV100-7



BREITE: 2.320 mm
GRABTIEFE: 4.330 mm
HÖHE: 2.840 mm
GEWICHT: 10.000 - 10.900 kg
SWE: HS08 / OQ45-5

PRO TAG
220,00 €
PRO TAG / WOCHE
210,00 €
PRO TAG / MONAT
195,00 €

RAUPENBAGGER



RAUPENBAGGER

12,5 t

YANMAR SV120/4



RAUPENBAGGER

15,6 t

DEVELON
DX140LCR-7
KURZHECK



BREITE: 2.500 mm
GRABTIEFE: 4.300 - 4.640 mm
HÖHE: 2.750 mm
GEWICHT: 12.000 - 13.500 kg
SWE: HS08 / OQ45-5

PRO TAG
240,00 €
PRO TAG / WOCHE
225,00 €
PRO TAG / MONAT
210,00 €

BREITE: 2.490 mm
GRABTIEFE: 6.700 mm
HÖHE: 2.795 mm
GEWICHT: 15.600 kg
SWE: OQ65

PRO TAG
260,00 €
PRO TAG / WOCHE
245,00 €
PRO TAG / MONAT
225,00 €





RAUPENBAGGER

RAUPENBAGGER

21,5 t

DEVELON
DX210LC-7



BREITE: 2.990 mm
GRABTIEFE: 6.270 mm
HÖHE: 3.130 mm
GEWICHT: 21.300 - 22.000 kg
SWE: OQ70/55

PRO TAG
280,00 €
PRO TAG / WOCHE
260,00 €
PRO TAG / MONAT
240,00 €

RAUPENBAGGER

22,5 t

DEVELON
DX225LC-7



BREITE: 2.990 mm
GRABTIEFE: 6.310 mm
HÖHE: 2.995 mm
GEWICHT: 22.500 - 23.500 kg
SWE: OQ70/55

PRO TAG
300,00 €
PRO TAG / WOCHE
280,00 €
PRO TAG / MONAT
250,00 €



KURZHECK / RAUPENBAGGER



KURZHECKBAGGER

24,0 t

DEVELON
DX235LCR-7



BREITE: 2.990 mm
GRABTIEFE: 6.440 mm
HÖHE: 3.262 mm
GEWICHT: 24.000 - 26.000 kg
SWE: OQ70/55

PRO TAG
330,00 €
PRO TAG / WOCHE
300,00 €
PRO TAG / MONAT
280,00 €

RAUPENBAGGER

26,0 t

DEVELON
DX255LC-7/
DX260LC-9



BREITE: 2.990 mm
GRABTIEFE: 6.810 mm
HÖHE: 2.995 mm
GEWICHT: 26.000 - 27.000 kg
SWE: OQ70/55

PRO TAG
340,00 €
PRO TAG / WOCHE
320,00 €
PRO TAG / MONAT
290,00 €

RAUPENBAGGER

31,5 t

DEVELON
DC300LC-7



BREITE: 2.990 mm
GRABTIEFE: 7.305 mm
HÖHE: 3.370 mm
GEWICHT: 30.500 - 31.500 kg
SWE: OQ70/55

PRO TAG
370,00 €
PRO TAG / WOCHE
345,00 €
PRO TAG / MONAT
325,00 €

**PERSÖNLICHE
BERATUNG
GEWÜNSCHT?**

**RUFEN SIE UNS AN:
+49 791 946 006 - 20**



MOBILBAGGER

MOBILBAGGER

6,0 t

DEVELON
DX57W-7



BREITE: 2.290 mm
GRABTIEFE: 3.500 mm
HÖHE: 2.850 mm
GEWICHT: 5.800 - 6.400 kg
SWE: HS03

PRO TAG
195,00 €
PRO TAG / WOCHE
180,00 €
PRO TAG / MONAT
170,00 €

MOBILBAGGER

7,5 t

MECALAC 7MWR /
YANMAR B75W/4



BREITE: 2.180 mm
GRABTIEFE: 3.030 mm
HÖHE: 2.920 mm
GEWICHT: 6.925 kg
SWE: OQ45-5

PRO TAG
210,00 €
PRO TAG / WOCHE
195,00 €
PRO TAG / MONAT
185,00 €

MOBILBAGGER

9,0 t

MECALAC 9MWR /
YANMAR B95W/4



BREITE: 2.300 - 2.450 mm
GRABTIEFE: 4.080 mm
HÖHE: 2.930 mm
GEWICHT: 9.000 - 10.500 kg
SWE: OQ45-5

PRO TAG
215,00 €
PRO TAG / WOCHE
200,00 €
PRO TAG / MONAT
190,00 €

MOBILBAGGER

11,0 t

MECALAC 11MWR



BREITE: 2.550 mm
GRABTIEFE: 5.900 mm
HÖHE: 3.135 mm
GEWICHT: 10.000 - 11.000 kg
SWE: OQ45-5

PRO TAG
230,00 €
PRO TAG / WOCHE
215,00 €
PRO TAG / MONAT
205,00 €

MOBILBAGGER



MOBILBAGGER

11,0 t

DEVELON DX100-7 /
YANMAR B110W/4



BREITE: 2.500 mm
GRABTIEFE: 5.510 mm
HÖHE: 3.100 mm
GEWICHT: 11.000 kg
SWE: OQ45-5 / HS08

PRO TAG
230,00 €
PRO TAG / WOCHE
215,00 €
PRO TAG / MONAT
205,00 €

MOBILBAGGER

17,0 t

DEVELON
DX160W-7/
DX170W-7



BREITE: 2.500 mm
GRABTIEFE: 5.455 mm
HÖHE: 3.284 mm
GEWICHT: 16.500 - 17.500 kg
SWE: OQ65

PRO TAG
290,00 €
PRO TAG / WOCHE
265,00 €
PRO TAG / MONAT
240,00 €

MOBILBAGGER KURZHECK

17,0 t

DEVELON
DX165W-7/
ATLAS 165WSR



BREITE: 2.500 mm
GRABTIEFE: 5.455 mm
HÖHE: 3.284 mm
GEWICHT: 16.500 - 17.500 kg
SWE: OQ65

PRO TAG
310,00 €
PRO TAG / WOCHE
290,00 €
PRO TAG / MONAT
280,00 €

MOBILBAGGER

19,0 t

DEVELON
DX190W-7



BREITE: 2.550 mm
GRABTIEFE: 5.900 mm
HÖHE: 3.135 mm
GEWICHT: 19.600 - 20.500 kg
SWE: OQ65

PRO TAG
315,00 €
PRO TAG / WOCHE
300,00 €
PRO TAG / MONAT
285,00 €



HYDROMEISSEL BAGGER



HYDROMEISSEL BAGGER



HYDROMEISSEL

1,0 - 2,0 t

GEWICHT: 100 kg
SWE: MS01

PRO TAG
80,00 €

PRO TAG / WOCHE
70,00 €

PRO TAG / MONAT
65,00 €

HYDROMEISSEL

2,5 - 6,0 t

GEWICHT: 195 kg
SWE: MS03

PRO TAG
95,00 €

PRO TAG / WOCHE
85,00 €

PRO TAG / MONAT
75,00 €

HYDROMEISSEL

7,0 - 12,5 t

GEWICHT: 430 kg
SWE: MS08

PRO TAG
145,00 €

PRO TAG / WOCHE
125,00 €

PRO TAG / MONAT
110,00 €

HYDROMEISSEL

7,0 - 12,5 t

SWE: OQ45-5

PRO TAG
155,00 €

PRO TAG / WOCHE
145,00 €

PRO TAG / MONAT
135,00 €

HYDROMEISSEL

14,0 - 20,0 t

GEWICHT: 1.000 kg
SWE: OQ65

PRO TAG
190,00 €

PRO TAG / WOCHE
170,00 €

PRO TAG / MONAT
160,00 €

HYDROMEISSEL

16,0 - 28,0 t

SWE: OQ70/55

PRO TAG
200,00 €

PRO TAG / WOCHE
180,00 €

PRO TAG / MONAT
170,00 €

BRAUCHEN SIE
HILFE?

RUFEN SIE UNS AN:
+49 791 946 006 - 20



2-SCHALEN-GREIFER BAGGER

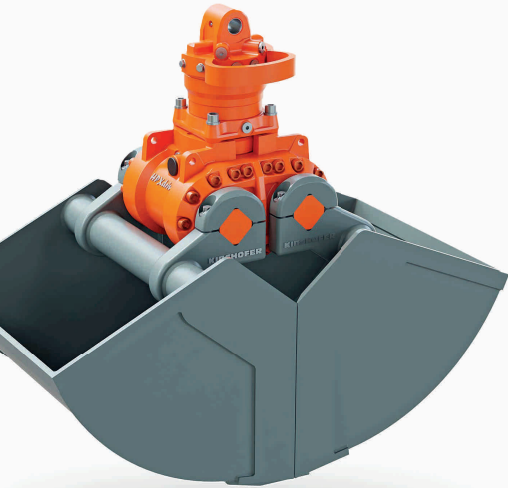

2-SCHALEN-GREIFER

1,0 - 2,0 t

SWE: MS01

PRO TAG
50,00 €

PRO TAG / WOCHE
45,00 €

PRO TAG / MONAT
38,00 €

2-SCHALEN-GREIFER

2,4 - 6,0 t

SWE: MS03

PRO TAG
70,00 €

PRO TAG / WOCHE
60,00 €

PRO TAG / MONAT
55,00 €

2-SCHALEN-GREIFER

7,0 - 12,5 t

SWE: MS08

PRO TAG
80,00 €

PRO TAG / WOCHE
70,00 €

PRO TAG / MONAT
60,00 €

2-SCHALEN-GREIFER

7,0 - 12,5 t

BREITE: 500 - 600 mm

SWE: OQ45-5

PRO TAG
80,00 €

PRO TAG / WOCHE
70,00 €

PRO TAG / MONAT
60,00 €

2-SCHALEN-GREIFER

14,0 - 19,0 t

BREITE: 400 - 800 mm

SWE: OQ65

PRO TAG
85,00 €

PRO TAG / WOCHE
77,00 €

PRO TAG / MONAT
74,00 €

2-SCHALEN-GREIFER

20,0 - 30,0 t

BREITE: 400 - 800 mm

SWE: OQ70/55

PRO TAG
90,00 €

PRO TAG / WOCHE
84,00 €

PRO TAG / MONAT
77,00 €

SORTIERGREIFER BAGGER



SORTIERGREIFER

1,0 - 2,5 t

SWE: MS01

PRO TAG
65,00 €

PRO TAG / WOCHE
55,00 €

PRO TAG / MONAT
50,00 €

SORTIERGREIFER

2,5 - 6,0 t

SWE: MS03

PRO TAG
70,00 €

PRO TAG / WOCHE
65,00 €

PRO TAG / MONAT
55,00 €

SORTIERGREIFER

7,0 - 12,0 t

SWE: MS08

PRO TAG
90,00 €

PRO TAG / WOCHE
80,00 €

PRO TAG / MONAT
75,00 €

SORTIERGREIFER

7,0 - 12,0 t

SWE: OQ45-5

PRO TAG
105,00 €

PRO TAG / WOCHE
95,00 €

PRO TAG / MONAT
85,00 €

SORTIERGREIFER

14,0 - 22,0 t

SWE: OQ65

PRO TAG
140,00 €

PRO TAG / WOCHE
130,00 €

PRO TAG / MONAT
120,00 €

SORTIERGREIFER

20,0 - 30,0 t

SWE: OQ70/55

PRO TAG
155,00 €

PRO TAG / WOCHE
145,00 €

PRO TAG / MONAT
135,00 €

HOLZGREIFER

ISACO

8,0 - 12,0 t

SWE: MS08

PRO TAG
90,00 €

PRO TAG / WOCHE
80,00 €

PRO TAG / MONAT
75,00 €

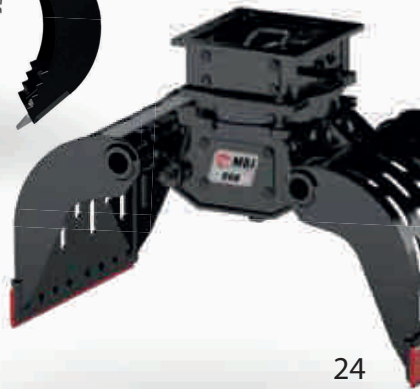



ANBAUVERDICHTER BAGGER

V3

4,0 - 6,0 t

SWE: MS03

PRO TAG
75,00 €

PRO TAG / WOCHE
68,00 €

PRO TAG / MONAT
64,00 €

V4 / HC450

8,0 - 12,0 t

SWE: OQ45-5

PRO TAG
85,00 €

PRO TAG / WOCHE
80,00 €

PRO TAG / MONAT
75,00 €

V4 / HC450

8,0 - 12,0 t

SWE: MS08

PRO TAG
85,00 €

PRO TAG / WOCHE
80,00 €

PRO TAG / MONAT
75,00 €

V7 / HC850 / ALLU 1200

14,0 - 20,0 t

SWE: OQ65

PRO TAG
90,00 €

PRO TAG / WOCHE
80,00 €

PRO TAG / MONAT
75,00 €

V7 / V8

20,0 - 28,0 t

SWE: OQ70 / 55

PRO TAG
98,00 €

PRO TAG / WOCHE
90,00 €

PRO TAG / MONAT
85,00 €





BETONFRÄSE

ATLAS WS15

SWE: MS03
FRÄSBREITE: 530 mm
EINSATZGEWICHT: 3,0 - 6,0 t

PRO TAG
190,00 €

PRO TAG / WOCHE
170,00 €

PRO TAG / MONAT
150,00 €



BETONFRÄSE

ATLAS WS30

SWE: MS08
FRÄSBREITE: 680 mm
EINSATZGEWICHT: 8,0 - 12,0 t

PRO TAG
200,00 €

PRO TAG / WOCHE
190,00 €

PRO TAG / MONAT
175,00 €

FELS-, BETONFRÄSE

ATLAS WS60

SWE: OQ65 / OQ70/55
FRÄSBREITE: 800 mm
EINSATZGEWICHT: 15,0 - 25,0 t

PRO TAG
250,00 €

PRO TAG / WOCHE
240,00 €

PRO TAG / MONAT
230,00 €

FELS-, BETONFRÄSE

ERKAT ER1500

SWE: OQ70/55
FRÄSBREITE: 800 mm
EINSATZGEWICHT: 20,0 - 25,0 t

PRO TAG
275,00 €

PRO TAG / WOCHE
265,00 €

PRO TAG / MONAT
225,00 €

BAUMSTUMPFFRÄSE

FSI H40

SWE: MS03 / MS08 /
 OQ45-5
EINSATZGEWICHT: 3,5 - 9,0 t

PRO TAG
160,00 €

PRO TAG / WOCHE
140,00 €

PRO TAG / MONAT
125,00 €





ANBAUGERÄTE BAGGER



REIßZAHN XCENTRIC RIPPER

SWE:
MS01 / MS03 / MS08

PRO TAG
45,00 €

PRO TAG / WOCHE
35,00 €

PRO TAG / MONAT
30,00 €

REIßZAHN

SWE:
OQ65 / OQ70/55

PRO TAG
100,00 €

PRO TAG / WOCHE
80,00 €

PRO TAG / MONAT
70,00 €

VARIOLÖFFEL HÖLP 3,0 - 12,0 t

SWE:
MS03 / MS08



PRO TAG
60,00 €

PRO TAG / WOCHE
45,00 €

PRO TAG / MONAT
40,00 €

ROTOTOP HÖLP 121 ALS SANDWICH

SWE:

MS03 / MS08

OQ65

PRO TAG
60,00 €

PRO TAG
80,00 €

PRO WOCHE
40,00 €

PRO TAG / WOCHE
65,00 €

PRO MONAT
45,00 €

PRO TAG / MONAT
48,00 €



TILTROTATOR ALS SANDWICH

SWE:
OQ45-5

PRO TAG
60,00 €

PRO TAG / WOCHE
50,00 €

PRO TAG / MONAT
45,00 €

TILTROTATOR ALS SANDWICH

SWE:
OQ65/OQ70/55

OQ65
PRO TAG
80,00 €

OQ70/55
PRO TAG
95,00 €

PRO TAG / WOCHE
70,00 €

PRO TAG / WOCHE
85,00 €

PRO TAG / MONAT
65,00 €

PRO TAG / MONAT
80,00 €





RODERECHEN

SWE:

MS03

MS08

OQ65/
OQ70/55

PRO TAG

40,00 €

PRO TAG

60,00 €

PRO TAG

90,00 €

PRO TAG / WOCHE

35,00 €

PRO TAG / WOCHE

55,00 €

PRO TAG / WOCHE

80,00 €

PRO TAG / MONAT

30,00 €

PRO TAG / MONAT

50,00 €

PRO TAG / MONAT

70,00 €



HYDRO. ERDBOHRER

1,0 - 8,0 t

SWE:

MS01 / MS03

MS08

PRO TAG

70,00 €

PRO TAG

100,00 €

PRO TAG / WOCHE

65,00 €

PRO TAG / WOCHE

90,00 €

PRO TAG / MONAT

55,00 €

PRO TAG / MONAT

80,00 €



SIEBLÖFFEL

SWE:

MS01 / MS03 / MS08

OQ65

OQ70/55

PRO TAG

40,00 €

PRO TAG

60,00 €

PRO TAG

70,00 €

PRO TAG / WOCHE

35,00 €

PRO TAG / WOCHE

55,00 €

PRO TAG / WOCHE

65,00 €

PRO TAG / MONAT

30,00 €

PRO TAG / MONAT

50,00 €

PRO TAG / MONAT

60,00 €



ANBAUGERÄTE BAGGER

SCHNEIDKOPF

2,5 - 7,5 t

WOODCRACKER
CL 190



SCHNITTLLEISTUNG: 100 - 190 mm
ÖFFNUNGSWEITE: 470 mm
GEWICHT: 280 kg
SWE: MS03

PRO TAG
130,00 €
PRO TAG / WOCHE
110,00 €
PRO TAG / MONAT
98,00 €

ASTSCHERE

CANGINI BENNE



SCHNITTLLEISTUNG: 50 - 100 mm
ÖFFNUNGSWEITE: 1.600 mm
GEWICHT: 6,5 - 12,0 t
SWE: MS03 / MS08

PRO TAG
175,00 €
PRO TAG / WOCHE
165,00 €
PRO TAG / MONAT
155,00 €

SCHNITT-GRIFFY

HS560SE/
HS760SE



SCHNITTLLEISTUNG: 180 - 230 mm
ÖFFNUNGSWEITE: 670 mm
GEWICHT: 400 kg
SWE: MS03 / MS08

PRO TAG
170,00 €
PRO TAG / WOCHE
150,00 €
PRO TAG / MONAT
140,00 €

SCHNITT-GRIFFY

HS860SE



SCHNITTLLEISTUNG: 210 - 280 mm
ÖFFNUNGSWEITE: 670 mm
GEWICHT: 750 kg
SWE: OQ65

PRO TAG
180,00 €
PRO TAG / WOCHE
165,00 €
PRO TAG / MONAT
155,00 €

MULCHER CANGINI BENNE

TC3-110

ARBEITSBREITE: 1100 mm
EINSATZGEWICHT: 6,0 - 8,0 t
SWE: MS03

PRO TAG
150,00 €
PRO TAG / WOCHE
145,00 €
PRO TAG / MONAT
135,00 €



ANBAUGERÄTE BAGGER



SCHLEGELMULCHER

CANGINI BENNE
TC3P-22C
Für Bagger 7,5 - 12 t



BREITE: 1100 mm
SWE: OQ45-5

PRO TAG
180,00 €
PRO TAG / WOCHE
170,00 €
PRO TAG / MONAT
160,00 €

FORSTMULCHER

CANGINI BENNE
TX5 FOR. R2AL
Für Bagger 10 - 15 t



BREITE: 1.000 mm
SWE: OQ45-5

PRO TAG
210,00 €
PRO TAG / WOCHE
200,00 €
PRO TAG / MONAT
190,00 €

HOLZSPALTER

KEGELSPALTER
BLACK SPLITTER

GEWICHT: 128 kg
SWE: MS01 / MS03

PRO TAG
100,00 €
PRO TAG / WOCHE
85,00 €
PRO TAG / MONAT
70,00 €



WURZELRATTE

WUROTEC

SWE: MS03 / MS08

PRO TAG
75,00 €
PRO TAG / WOCHE
65,00 €
PRO TAG / MONAT
55,00 €





ANBAUGERÄTE BAGGER

BODENFRÄSE/ KEHRBESEN

BF35

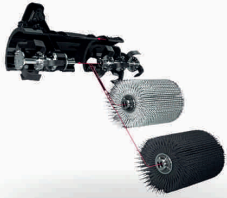

EINSATZGEWICHT: 1,0 - 6,0 t
ARBEITSBREITE: 1.020 mm
GEWICHT: 115 kg
SWE: MS03

PRO TAG
85,00 €

PRO TAG / WOCHE
80,00 €

PRO TAG / MONAT
75,00 €

ASPHALT-, FLÄCHENFRÄSE

BF450



EINSATZGEWICHT: 8,0 - 12,0 t

FRÄSBREITE: 450 mm

SWE: MS03 / MS08

PRO TAG
205,00 €

PRO TAG / WOCHE
195,00 €

PRO TAG / MONAT
180,00 €

PULVERISIERER

MBI CRUSHED
RP07



EINSATZGEWICHT: 8,0 - 14,0 t
GEWICHT: 660 kg
SWE: MS08

PRO TAG
220,00 €

PRO TAG / WOCHE
210,00 €

PRO TAG / MONAT
200,00 €

PULVERISIERER

MBI CRUSHED
RP16



EINSATZGEWICHT: 16,0 - 25,0 t

GEWICHT: 1.800 kg

SWE: OQ65 / OQ70/55

PRO TAG
290,00 €

PRO TAG / WOCHE
270,00 €

PRO TAG / MONAT
250,00 €

DER UMBAU VON ANBAUPLATTEN WIRD PAUSCHAL MIT 200,00 € BERECHNET.



MAGNET

MBI HM115 Magnet
20-25



EINSATZGEWICHT: 20,0 - 25,0 t
GEWICHT: 1.800 kg
SWE: OQ70/55

PRO TAG
160,00 €
PRO TAG / WOCHE
145,00 €
PRO TAG / MONAT
130,00 €

ABBRUCHZANGE

MBI CR15



EINSATZGEWICHT: 14,0 - 18,0 t
GEWICHT: 1.600 kg
SWE: OQ65

PRO TAG
290,00 €
PRO TAG / WOCHE
280,00 €
PRO TAG / MONAT
260,00 €

ABBRUCHSCHERE

MBI SH250R



EINSATZGEWICHT: 22,0 - 28,0 t
GEWICHT: 1.600 kg
SWE: OQ65

PRO TAG
310,00 €
PRO TAG / WOCHE
290,00 €
PRO TAG / MONAT
270,00 €

BACKENBRECH- LÖFFEL

EPIROC 210



EINSATZGEWICHT: 16,0 - 20,0 t
GEWICHT: 2.350 kg
SWE: OQ65

PRO TAG
295,00 €
PRO TAG / WOCHE
275,00 €
PRO TAG / MONAT
260,00 €



ANBAUGERÄTE BAGGER

BACKENBRECHER-LÖFFEL

MB BF80



EINSATZGEWICHT: ab 20,0 - 26,0 t
GEWICHT: 3.200 kg
SWE: OQ70/55

PRO TAG
340,00 €
PRO TAG / WOCHE
320,00 €
PRO TAG / MONAT
310,00 €

SCHAUFEL-SEPERATOR

NB 3-80E
FÜR BAGGER 3,0 - 5,0 t



SWE: MS03
ARBEITSBREITE: 800 mm
INHALT: 0,2 m³
GEWICHT: 290 kg

PRO TAG
70,00 €
PRO TAG / WOCHE
60,00 €
PRO TAG / MONAT
55,00 €

TERRA STAR TSG123



SWE: MS08/OQ45-5/
OQ / Radlader
ARBEITSBREITE: 1.200 mm
INHALT: 0,7 m³
GEWICHT: 980 kg
SIEBWELLENEINSATZ: 15 mm

PRO TAG
160,00 €
PRO TAG / WOCHE
150,00 €
PRO TAG / MONAT
140,00 €

TERRA STAR TSG154



SWE: OQ/Radlader
ARBEITSBREITE: 1.500 mm
INHALT: 1,25 m³
GEWICHT: 1.350 kg
SIEBWELLENEINSATZ: 15 mm
MISCHWELLENEINSATZ: 60/80 mm

PRO TAG
200,00 €
PRO TAG / WOCHE
190,00 €
PRO TAG / MONAT
180,00 €



HYDRAULISCH VERSTELLBARE SIEBHÖHE 10-55 mm

SCHAUFEL- SEPERATOR

VSE30 SIMEX
FÜR BALLE 22-30 t



SWE:	OQ70/55	PRO TAG 260,00 €
BETRIEBS-		
GEWICHT:	2330 kg	PRO TAG / WOCHE 240,00 €
ÖFFNUNGS-		
BREITE:	1.260 mm	PRO TAG / MONAT 220,00 €

SIEBANLAGE

KLÖCKNER KS 2015

SIEBBREITE:	2.000 mm	PRO TAG 240,00 €
E-MOTOR:	2,2 kw	
GEWICHT:	1.350 kg	PRO TAG / WOCHE 220,00 €
HÖHE:	2.000 mm	
BREITE:	3.000 mm	PRO TAG / MONAT 210,00 €
TIEFE:	1.550 mm	
SIEBEINSÄTZE:	20 x 20 mm	
	30 x 30 mm	
	40 x 40 mm	





KOMPAKTLADER

KOMPAKTLADER

2,3 t

GEHL R105/R135



LADERAUPE

1,2 t

XCMG MT04



BREITE: 1.340 mm
HÖHE: 1.900 mm
GEWICHT: 1.900 - 2.400 kg

PRO TAG
135,00 €

PRO TAG / WOCHE
125,00 €

PRO TAG / MONAT
100,00 €

BREITE: 910 mm
HÖHE: 1.300 mm
GEWICHT: 1.250 kg

PRO TAG
125,00 €

PRO TAG / WOCHE
115,00 €

PRO TAG / MONAT
105,00 €





LADERAUPE 2,1 t

GEHL RT105



BREITE: 1.020 mm
HÖHE: 1.800 mm
GEWICHT: 2.100 kg

PRO TAG
150,00 €
PRO TAG / WOCHE
140,00 €
PRO TAG / MONAT
130,00 €

LADERAUPE 2,9 t

GEHL RT135



BREITE: 1.440 mm
HÖHE: 1.900 mm
GEWICHT: 1.900 kg

PRO TAG
165,00 €
PRO TAG / WOCHE
155,00 €
PRO TAG / MONAT
145,00 €

LADERAUPE 4,2 t

GEHL VT210



BREITE: 1.340 mm
HÖHE: 1.900 mm
GEWICHT: 1.900 - 2.400 kg

PRO TAG
215,00 €
PRO TAG / WOCHE
200,00 €
PRO TAG / MONAT
175,00 €

LADERAUPE 5,0 t

XCMG XC7TV12



BREITE: 1.980 mm
HÖHE: 2.000 mm
GEWICHT: 4.800 kg

PRO TAG
215,00 €
PRO TAG / WOCHE
200,00 €
PRO TAG / MONAT
175,00 €

SIE BENÖTIGEN ERSATZTEILE?

SPRECHEN SIE UNS AN - WIR HELFEN SCHNELL UND ZUVERLÄSSIG WEITER.

+49 791 946 006-24

mpr.ersatzteile@ruehle-maschinenpark.de



ANBAUGERÄTE LADER & RAUPEN

SCHLEDEL MULCHER AB RT135

CANGINI BENNE

ANBAU FÜT KOMPAKT- &
RAUPENLADER



ARBEITS-

BREITE: 1.100 mm

PRO TAG
160,00 €

PRO TAG / WOCHE
150,00 €

PRO TAG / MONAT
140,00 €

FORSTMULCHER TX5F

CANGINI BENNE

ANBAU FÜT KOMPAKT- &
RAUPENLADER



ARBEITS-

BREITE: 1.950 mm

PRO TAG
190,00 €

PRO TAG / WOCHE
180,00 €

PRO TAG / MONAT
170,00 €

BODENFRÄSE

FÜR XCMG MT04



BREITE: 1.050 mm

ARBEITSTIEFE: 100 mm

PRO TAG
100,00 €

PRO TAG / WOCHE
90,00 €

PRO TAG / MONAT
80,00 €

BAUMSTUMPF- FRÄSE

FÜR XCMG MT04



BREITE: 920 mm

ARBEITSTIEFE: 270 mm

PRO TAG
130,00 €

PRO TAG / WOCHE
110,00 €

PRO TAG / MONAT
98,00 €

SCHLITZFRÄSE

FÜR GEHL RT 105



BREITE: 120 mm

ARBEITSTIEFE: 6.00 mm

PRO TAG
120,00 €

PRO TAG / WOCHE
110,00 €

PRO TAG / MONAT
100,00 €

ERDBOHRER

FÜR MT04



DURCHMESSER: 100 mm

200 mm

300 mm

400 mm

500 mm

800 mm

PRO TAG
90,00 €

PRO TAG / WOCHE
80,00 €

PRO TAG / MONAT
60,00 €

PLANIERRAUPE



PLANIERRAUPE

14,5 t

DEVELON DD130



BREITE:	2.099 mm
HÖHE:	2.975 mm
GEWICHT:	14.500 kg

PRO TAG
330,00 €

PRO TAG / WOCHE
310,00 €

PRO TAG / MONAT
290,00 €





RADLADER

RADLADER

1,6 t

KRAMER 5035 /
GEHL AL140 /
SCHÄFFER 2428S



BREITE: 930 mm
ARBEITSTIEFE: 1.800 / 2.200 mm
KIPPLAST: 1.200 kg

PRO TAG
115,00 €
PRO TAG / WOCHE
105,00 €
PRO TAG / MONAT
98,00 €

RADLADER

2,5 t

SCHÄFFER
2430SLT



BREITE: 1.000 / 1.350 mm
ARBEITSTIEFE: 1.900 / 2.500 mm
KIPPLAST: 1.500 kg

PRO TAG
140,00 €
PRO TAG / WOCHE
125,00 €
PRO TAG / MONAT
110,00 €

RADLADER

2,7 t

KRAMER 5045
XCMG XE908

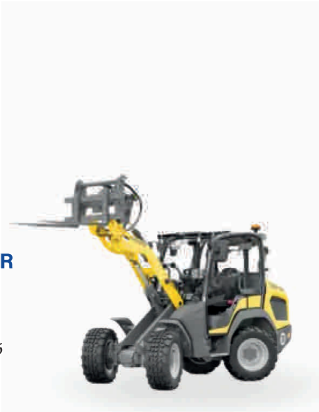

BREITE: 1.300 mm
HÖHE: 2.200 mm
KIPPLAST: 1.900 kg

PRO TAG
140,00 €
PRO TAG / WOCHE
130,00 €
PRO TAG / MONAT
110,00 €

RADLADER

2,7 t

SCHÄFFER 2445S



BREITE: 1.400 mm
HÖHE: 1.900 / 2.500 mm
KIPPLAST: 1.893 kg

PRO TAG
140,00 €
PRO TAG / WOCHE
130,00 €
PRO TAG / MONAT
115,00 €



RADLADER

3,6 t

DEVELON DL65-7 /
DL60-7 /



BREITE: 1.700 mm
SCHAUFELINHALT: 0,7 m³
HÖHE: 3.0 mm
KIPPLAST: 2.200 kg

PRO TAG
150,00 €
PRO TAG / WOCHE
145,00 €
PRO TAG / MONAT
130,00 €



RADLADER

4,5 t

KRAMER 5065
YANMAR V7



BREITE: 1.650 mm
HÖHE: 2.460 mm
KIPPLAST: 2.340 kg

PRO TAG
150,00 €
PRO TAG / WOCHE
145,00 €
PRO TAG / MONAT
130,00 €

RADLADER

5,0 t

KRAMER 5075 /
YANMAR V80/5



BREITE: 1.850 mm
SCHAUFELINHALT: 0,8 m³
HÖHE: 2.700 mm
GEWICHT: 4.900 kg
KIPPLAST: 2.400,0 kg

PRO TAG
150,00 €
PRO TAG / WOCHE
145,00 €
PRO TAG / MONAT
130,00 €



RADLADER

SCHWENKLADER

5,0 t

YANMAR V70S /
MECALAC AS850



BREITE: 1.850 mm
SCHAUFELINHALT: 0,7 m³
HÖHE: 2.650 mm
GEWICHT: 5.400 kg
HEBKRAFT: 1,5 t
KIPPLAST: 3.950 kg

PRO TAG
160,00 €
PRO TAG / WOCHE
145,00 €
PRO TAG / MONAT
135,00 €

RADLADER

6,0 t

YANMAR V100



BREITE: 1.900 mm
SCHAUFELINHALT: 1,0 m³
HÖHE: 2.800 mm
GEWICHT: 5.800 kg
HEBKRAFT: 2,9 t
KIPPLAST: 4.370 kg

PRO TAG
180,00 €
PRO TAG / WOCHE
165,00 €
PRO TAG / MONAT
140,00 €

RADLADER

6,0 t

KRAMER 8115 /
YANMAR V120/4



BREITE: 2.000 mm
SCHAUFELINHALT: 1,2 m³
HÖHE: 2.780 mm
GEWICHT: 7.000 kg
HEBKRAFT: 2,6 t
KIPPLAST: 4.250 kg

PRO TAG
200,00 €
PRO TAG / WOCHE
185,00 €
PRO TAG / MONAT
170,00 €

RADLADER

9,2 t

KRAMER 8155



BREITE: 2.300 mm
SCHAUFELINHALT: 1,6 m³
HÖHE: 3.050 mm
GEWICHT: 9.200 kg
KIPPLAST: 6.100 kg

PRO TAG
230,00 €
PRO TAG / WOCHE
220,00 €
PRO TAG / MONAT
190,00 €



RADLADER

12,0 t

DEVELON
DL200-7



BREITE: 2.539 mm
SCHAUFELINHALT: 2,0 m³
HÖHE: 3.313 mm
GEWICHT: 12.047 kg
KIPPLAST: 10.124 kg

PRO TAG
250,00 €

PRO TAG / WOCHE
235,00 €

PRO TAG / MONAT
215,00 €

RADLADER

15,7 t

DEVELON
DL250-7



BREITE: 2.650 mm
SCHAUFELINHALT: 2,8 m³
HÖHE: 3.360 mm
GEWICHT: 14.800 kg
KIPPLAST: 11.700 kg

PRO TAG
290,00 €

PRO TAG / WOCHE
275,00 €

PRO TAG / MONAT
255,00 €

RADLADER

19,5 t

DEVELON
DL320-7



BREITE: 2.540 mm
SCHAUFELINHALT: 3,3 m³
HÖHE: 3.511 mm
GEWICHT: 19.493 kg
KIPPLAST: 15.948 kg

PRO TAG
320,00 €

PRO TAG / WOCHE
305,00 €

PRO TAG / MONAT
280,00 €

RADLADER

23,9 t

DEVELON
DL 420-7



BREITE: 2.990 mm
SCHAUFELINHALT: 4,5 m³
HÖHE: 3.660 mm
GEWICHT: 23.900 kg
KIPPLAST: 18.696 kg
PREIS: auf Anfrage



ANBAUGERÄTE RADLADER

KEHRMASCHINE 2,5 - 3,5 t

BEMA 20 DUAL
FÜR RADLADER
2,5 - 3,5 t



BREITE: 1.500 mm

PRO TAG
75,00 €

PRO TAG / WOCHE
70,00 €

PRO TAG / MONAT
60,00 €

KEHRMASCHINE 4 - 7 t

ADLER K600 /
SOBERNHEIM SMB
2.0 FÜR RADLADER
4,0 - 7,0 t



BREITE: 2.100 mm

PRO TAG
80,00 €

PRO TAG / WOCHE
75,00 €

PRO TAG / MONAT
65,00 €

KEHRMASCHINE 5 - 7 t

ADLER K750 FÜR
RADLADER



BREITE: 2.100 mm

PRO TAG
90,00 €

PRO TAG / WOCHE
80,00 €

PRO TAG / MONAT
75,00 €



ANBAUGERÄTE RADLADER



RADLADER HOCHKIPP SCHAUFEL

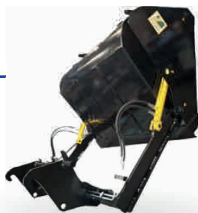

FÜR RADLADER 1,5 - 3,5 t
EUROAUFNAHME

PRO TAG
30,00 €

PRO TAG / WOCHE
25,00 €

PRO TAG / MONAT
20,00 €

RADLADER SEITENKIPP SCHAUFEL

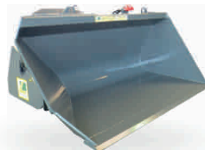

FÜR RADLADER 3,0 - 5,0 t
TL80 AUFNAHME

PRO TAG
40,00 €

PRO TAG / WOCHE
30,00 €

PRO TAG / MONAT
25,00 €

RADLADER GREIF SCHAUFEL



FÜR RADLADER 1,5 - 3,5 t
EUROAUFNAHME

PRO TAG
35,00 €

PRO TAG / WOCHE
30,00 €

PRO TAG / MONAT
25,00 €

RADLADER REISIG SCHAUFEL



FÜR RADLADER 1,5 - 3,5 t
EUROAUFNAHME

PRO TAG
40,00 €

PRO TAG / WOCHE
30,00 €

PRO TAG / MONAT
25,00 €

FÜR RADLADER 5,0 - 8,0 t
EUROAUFNAHME

PRO TAG
45,00 €

PRO TAG / WOCHE
40,00 €

PRO TAG / MONAT
35,00 €



TELESKOPRADLADER

TELESKOPRADLADER

3,6 t

KRAMER 5045 T



BREITE: 1.600 mm
HUBHÖHE: 3.700 mm
HÖHE: 2.250 mm
KIPPLAST: 1.910 kg

PRO TAG
165,00 €

PRO TAG / WOCHE
145,00 €

PRO TAG / MONAT
135,00 €

TELESKOPKNICK- RADLADER

6,0 t

DIECI AGRI PRIVOT T60
KRAMER 8085T



BREITE: 1.900 mm
HUBHÖHE: 4.200 mm
HÖHE: 2.490 mm
MAX. TRAGKRAFT: 2.250 kg

PRO TAG
195,00 €

PRO TAG / WOCHE
185,00 €

PRO TAG / MONAT
175,00 €

TELESKOPRADLADER

6,4 t

KRAMER 8095 T



BREITE: 1.550 mm
HUBHÖHE: 4.350 mm
HÖHE: 1.925 mm
KIPPLAST: 3.700 kg

PRO TAG
195,00 €

PRO TAG / WOCHE
185,00 €

PRO TAG / MONAT
175,00 €

TELESKOPKNICK- RADLADER

7,7 t

DIECI AGRI PROVIT T70



BREITE: 1.600 mm
HUBHÖHE: 5.200 mm
HÖHE: 2.490 mm
MAX. TRAGKRAFT: 3.000 kg

PRO TAG
210,00 €

PRO TAG / WOCHE
195,00 €

PRO TAG / MONAT
185,00 €

TELESKOPRADLADER





TELESKOPLADER

TELESKOPLADER

6,0 m

KRAMER 2706 /
DIECI MINIAGRI 26.6



BREITE: 1.850 mm
HUBHÖHE: 5.700 mm
HÖHE: 1.950 mm
GEWICHT: 4.400 - 5.200 kg
MAX. NUTZLAST: 2.700 kg

PRO TAG
180,00 €
PRO TAG / WOCHE
170,00 €
PRO TAG / MONAT
160,00 €

TELESKOPLADER

9,0 m

DIECI DEDALUS
30.9GD



BREITE: 2.060 mm
HUBHÖHE: 8.650 mm
HÖHE: 2.350 mm
GEWICHT: 6.680 kg
MAX. TRAGKRAFT: 3.000 kg

PRO TAG
200,00 €
PRO TAG / WOCHE
190,00 €
PRO TAG / MONAT
175,00 €

TELESKOPLADER

17,0 m

DIECI ICARUS
45.17GD

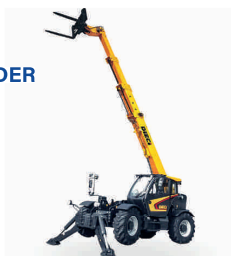

BREITE: 2.390 mm
HUBHÖHE: 16.400 mm
HÖHE: 2.530 mm
GEWICHT: 10.900 kg
MAX. TRAGKRAFT: 4.500 kg

PRO TAG
210,00 €
PRO TAG / WOCHE
195,00 €
PRO TAG / MONAT
185,00 €

ARBEITSKORB

DIECI



MAX. ARBEITSHÖHE
9,0 m

PRO TAG
45,00 €
PRO TAG / WOCHE
40,00 €
PRO TAG / MONAT
35,00 €

TELESKOPLADER



TELESKOPLADER

21,0 m

DIECI PEGASUS 60.21



BREITE: 2.380 mm
HUBHÖHE: 20.500 mm
HÖHE: 3.034 mm
GEWICHT: 13.700 kg
MAX. TRAGKRAFT: 6.000 kg

PRO TAG
300,00 €

PRO TAG / WOCHE
280,00 €

PRO TAG / MONAT
265,00 €

ARBEITSBÜHNE

ALS ANBAUGERÄT



PRO TAG
75,00 €

PRO TAG / WOCHE
65,00 €

PRO TAG / MONAT
5,00 €

WINDE

ALS ANBAUGERÄT



PRO TAG
70,00 €

PRO TAG / WOCHE
60,00 €

PRO TAG / MONAT
50,00 €





DUMPER

MINIDUMPER

0,5 t

MESSERSI TCH50



BREITE: 660 mm
NUTZLAST: 500 kg
GEWICHT: 380 kg

PRO TAG
85,00 €
PRO TAG / WOCHE
80,00 €
PRO TAG / MONAT
70,00 €

MINIDUMPER SELBSTLADER

TC85d



BREITE: 800 mm
NUTZLAST: 800 kg
GEWICHT: 580 kg

PRO TAG
110,00 €
PRO TAG / WOCHE
100,00 €
PRO TAG / MONAT
90,00 €

MINIDUMPER

0,8 t

YANMAR C08



BREITE: 800 mm
NUTZLAST: 800 kg
GEWICHT: 662 kg

PRO TAG
100,00 €
PRO TAG / WOCHE
90,00 €
PRO TAG / MONAT
80,00 €

MINIDUMPER

1,2 t

YANMAR C12R-C
MESSERSI TCH100



BREITE: 960 mm
NUTZLAST: 1.150 kg
GEWICHT: 845 kg

PRO TAG
120,00 €
PRO TAG / WOCHE
110,00 €
PRO TAG / MONAT
100,00 €



MINIDUMPER

1,5 t

MESSERSI TCH-150d
DREHKIPPMULDE



BREITE: 1.100 mm
NUTZLAST: 1.500 kg
GEWICHT: 1.280 kg

PRO TAG
140,00 €

PRO TAG / WOCHE
125,00 €

PRO TAG / MONAT
115,00 €

MINIDUMPER

2,3 t

MESSERSI TC230d



BREITE: 1.550 mm
NUTZLAST: 2.500 kg
GEWICHT: 2.800 kg

PRO TAG
160,00 €

PRO TAG / WOCHE
145,00 €

PRO TAG / MONAT
130,00 €

RAUPENDUMPER

2,5 t

YANMAR C30R-3TV
DREHKIPPMULDE



BREITE: 1.800 mm
NUTZLAST: 3.500 kg
GEWICHT: 4.000 kg

PRO TAG
160,00 €

PRO TAG / WOCHE
150,00 €

PRO TAG / MONAT
140,00 €

RAUPENDUMPER

5,0 t

YANMAR C50R-5A



BREITE: 2.200 mm
NUTZLAST: 3.800 kg
GEWICHT: 6.015 kg

PRO TAG
190,00 €

PRO TAG / WOCHE
175,00 €

PRO TAG / MONAT
160,00 €



RAUPENDUMPER

RAUPENDUMPER

10,0 t

BERGMANN C912S



BREITE:	2.900 mm
LÄNGE:	6.246 mm
DURCHFABRRHÖHE:	3.050 mm
NUTZLAST:	10.000 kg
LADEVOLUMEN GEHÄUFT:	7,5 m ³
LEERGEWICHT:	14.250 kg

PRO TAG
450,00 €

PRO TAG / WOCHE
420,00 €

PRO TAG / MONAT
360,00 €



RAUPENDUMPER



ROTATIONSKIPPER

13,0 t

PRINOTH PANTHER
T14R



BREITE:	2.570 mm
LÄNGE:	5.936 mm
DURCHFABRHHÖHE:	3.175 mm
NUTZLAST:	13.200 kg
SCHÜTTVOLUMEN:	6,5 m ³

PRO TAG	480,00 €
PRO TAG / WOCHE	450,00 €
PRO TAG / MONAT	395,00 €





RADDUMPER



RADDUMPER

2,0 t

MECALAC TA2

BREITE:	1.472 mm
NUTZLAST:	2.000 kg
GEWICHT:	2.175 kg
DURCHFABRRHÖHE:	2.724 mm

PRO TAG
120,00 €

PRO TAG / WOCHE
100,00 €

PRO TAG / MONAT
90,00 €

RADDUMPER

4,5 t

BERGMANN C805S / 2040R



BREITE:	1.800 mm
NUTZLAST:	4.500 kg
GEWICHT:	3.450 kg
DURCHFABRRHÖHE:	2.822 mm

PRO TAG
150,00 €

PRO TAG / WOCHE
125,00 €

PRO TAG / MONAT
100,00 €

RADDUMPER

6,0 t

BERGMANN C807S / 2060R



BREITE:	2.200 mm
NUTZLAST:	6.000 kg
GEWICHT:	4.900 kg
TRANSPORTRHÖHE:	2.972 mm

PRO TAG
170,00 €

PRO TAG / WOCHE
155,00 €

PRO TAG / MONAT
135,00 €

RADDUMPER

9,0 t

BERGMANN C810S



BREITE:	2.420 mm
NUTZLAST:	9.000 kg
GEWICHT:	6.100 kg
DURCHFABRRHÖHE:	3.090 mm

PRO TAG
200,00 €

PRO TAG / WOCHE
185,00 €

PRO TAG / MONAT
170,00 €

RADDUMPER

9,0 t

MECALAC REVOTRUCK 9



BREITE:	2.412 mm
LÄNGE:	5.270 mm
NUTZLAST:	9.000 kg
GEWICHT:	6.565 kg
DURCHFABRRHÖHE:	2.856 mm

PRO TAG
240,00 €

PRO TAG / WOCHE
220,00 €

PRO TAG / MONAT
200,00 €

RADDUMPER



RADDUMPER

10,0 t

HYDREMA 912



BREITE: 2.470 mm
NUTZLAST: 10.000 kg
GEWICHT: 7.500 kg

PRO TAG
290,00 €
PRO TAG / WOCHE
260,00 €
PRO TAG / MONAT
220,00 €

RADDUMPER

12,0 t / 15,0 t



BERGMANN C815S
HECKKIPPER

BREITE: 2.505 mm
NUTZLAST: 12.000 kg
GEWICHT: 10.500 kg
DURCHFAHRHÖHE: 2.970 mm

PRO TAG
300,00 €
PRO TAG / WOCHE
280,00 €
PRO TAG / MONAT
240,00 €

PREISE FÜR 15t AUF ANFRAGE





VIBRATIONSSTAMPFER/-PLATTEN

VIBRATIONSSTAMPFER

BOMAG BT30



BREITE: 150 mm
GEWICHT: 30 kg

PRO TAG
40,00 €
PRO TAG / WOCHE
35,00 €
PRO TAG / MONAT
30,00 €

VIBRATIONSSTAMPFER

BOMAG BT60 / 65



BREITE: 280 mm
GEWICHT: 62 - 68 kg

PRO TAG
40,00 €
PRO TAG / WOCHE
35,00 €
PRO TAG / MONAT
30,00 €

VIBRATIONSPLATTE 100KG

BOMAG BT18/45



BREITE: 280 mm
GEWICHT: 62 - 68 kg
VULKOLLANMATTE: 5,00 € pro Tag

PRO TAG
25,00 €
PRO TAG / WOCHE
23,00 €
PRO TAG / MONAT
20,00 €

VIBRATIONSPLATTE 140KG

BOMAG REVERSIERBAR
BPR 25/50



BREITE: 400 - 500 mm
GEWICHT: 101 - 140 kg
VULKOLLANMATTE: 10,00 € pro Tag

PRO TAG
40,00 €
PRO TAG / WOCHE
35,00 €
PRO TAG / MONAT
30,00 €



VIBRATIONSSTAMPFER/-PLATTEN



VIBRATIONSPLATTE 220KG

BOMAG REVERSIERBAR
BPR 35/60



BREITE: 420 - 600 mm
GEWICHT: 220 kg
VULKOLLANMATTE: 10,00 € pro Tag

PRO TAG
55,00 €
PRO TAG / WOCHE
50,00 €
PRO TAG / MONAT
45,00 €

VIBRATIONSPLATTE 450KG

BOMAG REVERSIERBAR
BPR 45/60



BREITE: 650 mm
GEWICHT: 450 kg
VULKOLLANMATTE: 15,00 € pro Tag

PRO TAG
60,00 €
PRO TAG / WOCHE
55,00 €
PRO TAG / MONAT
50,00 €

VIBRATIONSPLATTE 600KG

BOMAG REVERSIERBAR
BPR 70/70



BREITE: 700 mm
GEWICHT: 550 - 690 kg

PRO TAG
75,00 €
PRO TAG / WOCHE
65,00 €
PRO TAG / MONAT
60,00 €

VIBRATIONSPLATTE 750KG

BOMAG REVERSIERBAR
BPR 100/80



BREITE: 800 mm
GEWICHT: 750 - 800 kg

PRO TAG
90,00 €
PRO TAG / WOCHE
80,00 €
PRO TAG / MONAT
75,00 €





VIBRATIONSWALZEN

VIBRATIONSWALZE

BOMAG BW55



BREITE: 560 mm
GEWICHT: 158 kg

PRO TAG
65,00 €
PRO TAG / WOCHE
60,00 €
PRO TAG / MONAT
55,00 €

VIBRATIONSWALZE

BOMAG BW62H



BREITE: 600 mm
GEWICHT: 650 kg

PRO TAG
70,00 €
PRO TAG / WOCHE
65,00 €
PRO TAG / MONAT
60,00 €

VIBRATIONSWALZE

BOMAG BW80



BREITE: 800 mm
GEWICHT: 1.500 kg

PRO TAG
105,00 €
PRO TAG / WOCHE
95,00 €
PRO TAG / MONAT
80,00 €

VIBRATIONS-KOMBI- WALZE

BOMAG BW100AC



BREITE: 1.000 mm
GEWICHT: 2.100 kg

PRO TAG
130,00 €
PRO TAG / WOCHE
110,00 €
PRO TAG / MONAT
95,00 €



VIBRATIONSWALZEN /-ZUG



VIBRATIONSWALZE

BOMAG BW138AD



BREITE: 1.460 mm
GEWICHT: 4.200 kg

PRO TAG
190,00 €

PRO TAG / WOCHE
170,00 €

PRO TAG / MONAT
150,00 €

VIBRATIONSWALZE

BOMAG BW177D-5



BREITE: 1.700 mm
GEWICHT: 7.500 kg

PRO TAG
170,00 €

PRO TAG / WOCHE
160,00 €

PRO TAG / MONAT
150,00 €

WALZENZUG

BOMAG BW211D-5



BREITE: 2.130 mm
GEWICHT: 10.600 kg

PRO TAG
190,00 €

PRO TAG / WOCHE
170,00 €

PRO TAG / MONAT
160,00 €

WALZENZUG

BOMAG BW213D-5



BREITE: 1.820 mm
GEWICHT: 12.600 kg

PRO TAG
200,00 €

PRO TAG / WOCHE
180,00 €

PRO TAG / MONAT
170,00 €





WALZENZUG & GRABENWALZE

WALZENZUG

BOMAG BW219



BREITE: 2.300 mm
GEWICHT: 19.400 kg

PRO TAG
240,00 €
PRO TAG / WOCHE
210,00 €
PRO TAG / MONAT
195,00 €

GRABENWALZE

BOMAG BMP8500



BREITE: 610 - 850 mm
GEWICHT: 1.595 kg

PRO TAG
105,00 €
PRO TAG / WOCHE
95,00 €
PRO TAG / MONAT
80,00 €

WALZENZUG ERDBAU

BOMAG BW124PDH-5



BREITE: 1.200 mm
GEWICHT: 3.390 kg

PRO TAG
165,00 €
PRO TAG / WOCHE
150,00 €
PRO TAG / MONAT
135,00 €

WALZENZUG ERDBAU

BOMAG BW177PDH-5



BREITE: 1.820 mm
GEWICHT: 6.900 kg

PRO TAG
175,00 €
PRO TAG / WOCHE
160,00 €
PRO TAG / MONAT
145,00 €





WALZENZUG ERDBAU

BOMAG BW213PDH-5



BREITE: 2.130 mm
GEWICHT: 13.800 kg

PRO TAG
240,00 €

PRO TAG / WOCHE
220,00 €

PRO TAG / MONAT
200,00 €

WALZENZUG ERDBAU

BOMAG BW219PDH-5



BREITE: 2.300 mm
GEWICHT: 20.000 kg

PRO TAG
28000 €

PRO TAG / WOCHE
260,00 €

PRO TAG / MONAT
240,00 €





SCHERENHEBEBÜHNE



SCHERENHEBEBÜHNE

8,0 m

XCMG XG0807ACW

ARBEITSHÖHE:	7.800 mm
PLATTFORMHÖHE:	5.800 mm
GEWICHT:	1.580 kg
PLATTFORM BREITE x LÄNGE:	740 x 1.670 mm

PRO TAG
70,00 €

PRO TAG / WOCHE
6500 €

PRO TAG / MONAT
50,00 €



SCHERENHEBEBÜHNE

10,0 m

XCMG XG1012AC

ARBEITSHÖHE:	10.000 mm
PLATTFORMHÖHE:	8.000 mm
GEWICHT:	2.680 kg
PLATTFORM BREITE x LÄNGE:	1.120 x 2.280 mm

PRO TAG
90,00 €

PRO TAG / WOCHE
80,00 €

PRO TAG / MONAT
65,00 €



SCHERENHEBEBÜHNE

14,0 m

XCMG XG1412AC

ARBEITSHÖHE:	13.800 mm
PLATTFORMHÖHE:	9.000 mm
GEWICHT:	3.150 kg
PLATTFORM BREITE x LÄNGE:	1.120 x 2.280 mm

PRO TAG
120,00 €

PRO TAG / WOCHE
110,00 €

PRO TAG / MONAT
100,00 €

SCHERENHEBEBÜHNE





GELENKHEBEBÜHNE



GELENKHEBEBÜHNE

12,0 m

XCMG XGA12ACK

ARBEITSHÖHE:	11.560 mm
PLATTFORMHÖHE:	9.560 mm
GEWICHT:	7.000 kg
PLATTFORM BREITE x LÄNGE:	760 x 1.170 mm

PRO TAG
170,00 €

PRO TAG / WOCHE
160,00 €

PRO TAG / MONAT
150,00 €

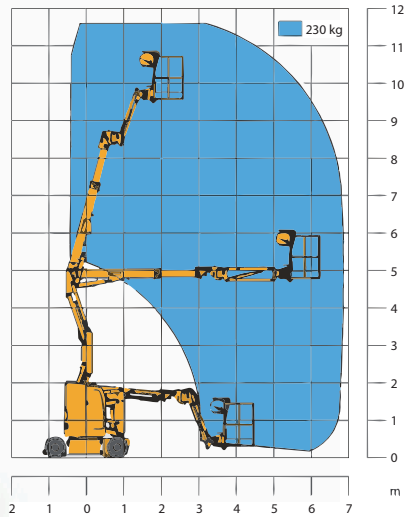

GELENKHEBEBÜHNE



GELENKHEBEBÜHNE 17,0 m

XCMG XGA16E

ARBEITSHÖHE:	16.630 mm
PLATTFORMHÖHE:	14.630 mm
GEWICHT:	7.600 kg
PLATTFORM BREITE x LÄNGE:	760 x 1.830 mm

PRO TAG
200,00 €

PRO TAG / WOCHE
190,00 €

PRO TAG / MONAT
AUF ANFRAGE

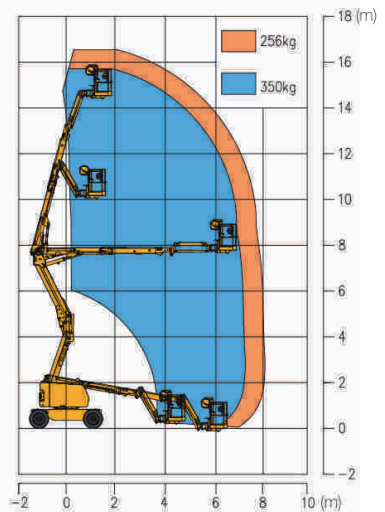
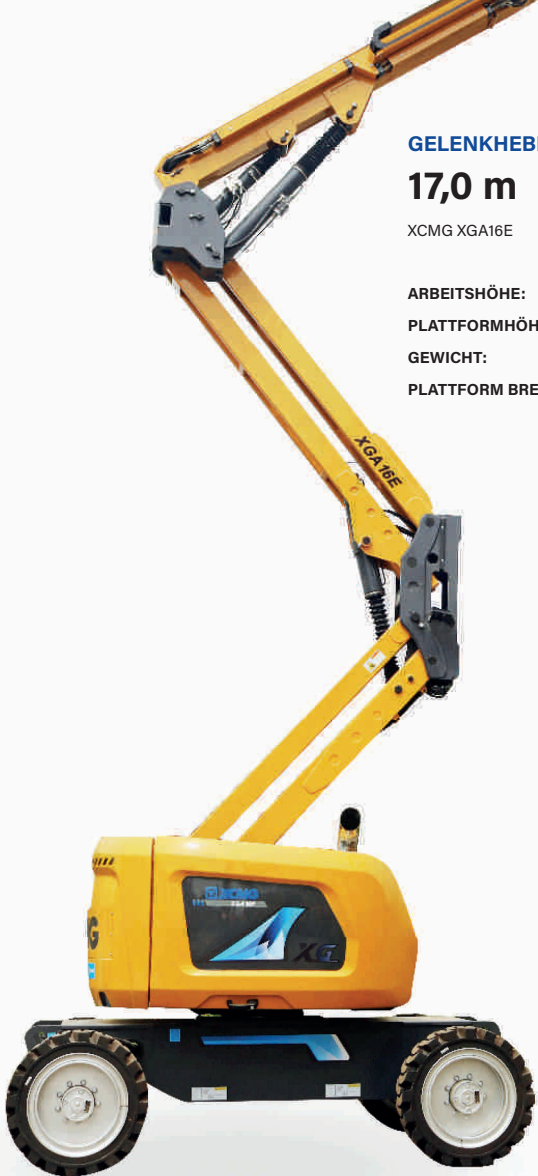



ELEKTROMASCHINEN

Wir bieten Ihnen auch moderne Elektromaschinen für einen effizienten und umweltbewussten Einsatz.

MINIBAGGER

2,0 t

DEVELON DX20ZE-7



BREITE: 950 (1.360) mm
BETRIEBSGEWICHT: 1.941 kg
HÖHE: 2.345 mm
**BATTERIE-
 SPANNUNG:** 51 V
AKKULEISTUNG: 20.4 kWh

PRO TAG
170,00 €
 PRO TAG / WOCHE
160,00 €
 PRO TAG / MONAT
145,00 €

RAUPENBAGGER

2,7 t

XCMG XE27CREV



BREITE: 1.500 mm
LÄNGE: 4.225 mm
HÖHE: 2.620 mm
BETRIEBSGEWICHT: 2.750 kg
SCHAUFELKAPAZITÄT: 0,06 m³
NENNLEISTUNG: 16,1 kW

PRO TAG
190,00 €
 PRO TAG / WOCHE
170,00 €
 PRO TAG / MONAT
150,00 €

RADLADER

2,7 t

XCMG XC908-EV



BREITE: 1.578 mm
HÖHE: 2.315 mm
GEWICHT: 2.835 kg

PRO TAG
150,00 €
 PRO TAG / WOCHE
140,00 €
 PRO TAG / MONAT
130,00 €

RADLADER

7,0 t

XCMG XC918-EV



BREITE: 2.060 mm
HÖHE: 2.745 mm
GEWICHT: 6.700 kg

PRO TAG
210,00 €
 PRO TAG / WOCHE
195,00 €
 PRO TAG / MONAT
185,00 €



EMMISSIONSFREI



LEISE IM BETRIEB



EFFIZIENT

ELEKTROMASCHINEN



MINIDUMPER

BERGMANN - C301M



BREITE:	850 mm
LÄNGE:	1.788 mm
NUTZLAST:	500 kg
LEERGEWICHT:	250 kg
MULDENVOLUMEN:	0,3 m ³
BATTERIESPANNUNG:	24 V
BATTERIEKAPAZITÄT:	2,5 kWh

PRO TAG	75,00 €
PRO TAG / WOCHE	70,00 €
PRO TAG / MONAT	65,00 €

RADDUMPER

BERGMANN - C802
DREHKIPMULDE



BREITE:	1.290 mm
LÄNGE:	3.208 mm
NUTZLAST:	1.500 kg
LEERGEWICHT:	1.560 kg
MULDENVOLUMEN:	0,85 m ³
BATTERIESPANNUNG:	80 V
BATTERIEKAPAZITÄT:	16 kWh

PRO TAG	155,00 €
PRO TAG / WOCHE	135,00 €
PRO TAG / MONAT	115,00 €

RADLADER

2,4 t

SCHÄFFER LADER 24e

BREITE:	1.030 - 1.570 mm
HÖHE:	2.140 mm
GEWICHT:	2.355 kg
LEISTUNG:	21 kW
BETRIEBSSPANNUNG:	12 V
GESCHWINDIGKEIT:	20 km/h

PRO TAG	155,00 €
PRO TAG / WOCHE	145,00 €
PRO TAG / MONAT	135,00 €





STROMERZEUGER



ATLAS COPCO QEP3

MAX. LEISTUNG: 2,9 KVA / 230 V
DAUERLEISTUNG: 2,6 KVA / 230 V
GEWICHT: 41 kg

PRO TAG
30,00 €
 PRO TAG / WOCHE
25,00 €
 PRO TAG / MONAT
20,00 €

ATLAS COPCO QEP8

MAX. LEISTUNG: 8,9 KVA / 400/230 V
DAUERLEISTUNG: 6,6 KVA / 400/230 V
GEWICHT: 86 kg

PRO TAG
55,00 €
 PRO TAG / WOCHE
45,00 €
 PRO TAG / MONAT
35,00 €

ATLAS COPCO QEP S 10/S14



MAX. LEISTUNG: 8,5/12 KVA /
 400/230 V
DAUERLEISTUNG: 7/10 KVA /
 400/230 V
GEWICHT: 185 kg

PRO TAG
75,00 €
 PRO TAG / WOCHE
60,00 €
 PRO TAG / MONAT
50,00 €

ATLAS COPCO QAS14



MAX. LEISTUNG: 13,9 KVA /
 400/230 V
DAUERLEISTUNG: 11,1 KVA /
 400/230 V
 1.850 KG

PRO TAG
80,00 €
 PRO TAG / WOCHE
65,00 €
 PRO TAG / MONAT
55,00 €

LÄNGE: 1.780 mm
HÖHE: 870 mm
BREITE: 1.290 mm
GEWICHT: 750 kg

STROMERZEUGER



ATLAS COPCO QAS20



MAX. LEISTUNG: 20 KVA
DAUERLEISTUNG: 16 KVA
LÄNGE: 1.780 mm
HÖHE: 870 mm
BREITE: 1.200 mm
GEWICHT: 795 kg

PRO TAG
85,00 €
 PRO TAG / WOCHE
75,00 €
 PRO TAG / MONAT
65,00 €

ATLAS COPCO QAS30



MAX. LEISTUNG: 30 KVA
DAUERLEISTUNG: 24 KVA
GEWICHT: 950 kg

PRO TAG
100,00 €
 PRO TAG / WOCHE
90,00 €
 PRO TAG / MONAT
80,00 €

ATLAS COPCO QAX40Dd



MAX. LEISTUNG: 40 KVA
DAUERLEISTUNG: 32 KVA
GEWICHT: 1.048 kg

PRO TAG
120,00 €
 PRO TAG / WOCHE
100,00 €
 PRO TAG / MONAT
90,00 €

ATLAS COPCO QAX20 MIT FLUTLICHT

LICHTMAST MIT 6 HALOGENLEUCHTEN JE 1500 WATT



MAX. LEISTUNG: 20 KVA
DAUERLEISTUNG: 16 KVA
GEWICHT: 1.574 kg
BELEUCHTUNGS-STÄRKE: 198.000 Lumen

PRO TAG
135,00 €
 PRO TAG / WOCHE
125,00 €
 PRO TAG / MONAT
115,00 €



STROMERZEUGER

ATLAS COPCO QAS+ 60



DAUERLEISTUNG: 59/47 KVA
 GEWICHT MIT FAHRGESTELL: 1.970 kg
 NENNFREQUENZ: 50/60 Hz
 NENNSPANNUNG: 400/480 V
 NENNSTROM: 84/71

PRO TAG **140,00 €**
 PRO TAG / WOCHE **125,00 €**
 PRO TAG / MONAT **115,00 €**

ATLAS COPCO XAS68



LEISTUNG: 3,5 m³/min
 WASSER-ABSCHIEDER: 5,00 €

PRO TAG **55,00 €**
 PRO TAG / WOCHE **50,00 €**
 PRO TAG / MONAT **45,00 €**

ATLAS COPCO XAS77



LEISTUNG: 4,3 m³/min
 WASSERABSCHIEDER: 5,00 €

PRO TAG **70,00 €**
 PRO TAG / WOCHE **60,00 €**
 PRO TAG / MONAT **55,00 €**

ATLAS COPCO XAS88



LEISTUNG: 5,0 m³/min
 GEWICHT: 700 kg

PRO TAG **80,00 €**
 PRO TAG / WOCHE **70,00 €**
 PRO TAG / MONAT **60,00 €**



BETON-, ASPHALTGERÄTE



**ATLAS COPCO
TEX10PS**

GEWICHT: 10 kg

PRO TAG
14,00 €

PRO TAG / WOCHE
10,00 €

PRO TAG / MONAT
8,00 €



**ATLAS COPCO
TEX20PS**

GEWICHT: 20 kg

PRO TAG
20,00 €

PRO TAG / WOCHE
15,00 €

PRO MONAT
12,00 €



**ABBRUCHHAMMER
17,0 kg**

HIKOKI H65SD3

PRO TAG
40,00 €

PRO TAG / WOCHE
35,00 €

PRO TAG / MONAT
30,00 €



**ABBRUCHHAMMER
20,0 kg**

HIKOKI H70SA

PRO TAG
45,00 €

PRO TAG / WOCHE
40,00 €

PRO TAG / MONAT
35,00 €



**BOHR- & MEISSEL-
HAMMER 6,5 kg**

HIKOKI DH40MC

PRO TAG
30,00 €

PRO TAG / WOCHE
25,00 €

PRO TAG / MONAT
20,00 €

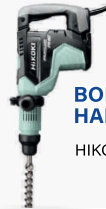

**BOHR- & MEISSEL-
HAMMER 10,0 kg**

HIKOKI DH45ME

PRO TAG
35,00 €

PRO TAG / WOCHE
30,00 €

PRO TAG / MONAT
25,00 €



**BOHR- & MEISSEL-
HAMMER 10,0 kg**

HIKOKI DH45ME

PRO TAG
35,00 €

PRO TAG / WOCHE
30,00 €

PRO TAG / MONAT
25,00 €



**HAND-
KERNBOHRGERÄT**

WEKA DK17

PRO TAG
60,00 €

PRO TAG / WOCHE
50,00 €

PRO TAG / MONAT
45,00 €



BETON-, ASPHALTGERÄTE



KERNBOHRGERÄT

NORTON CLIPPER CD13A

BOHRKRONE - Ø: 50 x 280 mm

MINDEST-

VERSCHLEIß: 15,00 €

bis 100 mm: 50,00 €/mm

bis 160 mm: 75,00 €/mm

bis 220 mm: 100,00 €/mm

bis 280 mm: 123,00 €/mm

bis 350 mm: 140,00 €/mm

PRO TAG
70,00 €

PRO TAG / WOCHE
60,00 €

PRO TAG / MONAT
50,00 €



BETON - SCHEIBENSCHLEIF- MASCHINE

SCHWAMBORN ES420

GEWICHT: 35 kg

SCHEIBEN-Ø: 420 mm

SCHEIBEN-

ABNUTZUNG: MINDEST GEBÜHR 15,0 €

ZUBEHÖR: AUF ANFRAGE

PRO TAG
55,00 €

PRO TAG / WOCHE
45,00 €

PRO TAG / MONAT
40,00 €



FUSSBODEN- STRIPPER

SCHWAMBORN FBS15

ARBEITSBREITE: 150 - 300 mm

PRO TAG
50,00 €

PRO TAG / WOCHE
40,00 €

PRO TAG / MONAT
30,00 €



BETONFRÄSE

SCHWAMBORN BEF201

ARBEITSBREITE: 200 mm

GEWICHT: 74 kg

PRO TAG
120,00 €

PRO TAG / WOCHE
110,00 €

PRO TAG / MONAT
80,00 €



BETONFRÄSE

SCHWAMBORN BEF250

ARBEITSBREITE: 250 mm

GEWICHT: 170 kg

PRO TAG
120,00 €

PRO TAG / WOCHE
110,00 €

PRO TAG / MONAT
80,00 €

BETON-, ASPHALTGERÄTE

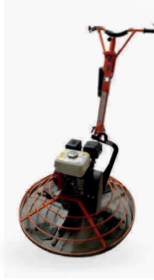

FLÜGELGLÄTTER

MIT HONDA-BENZINMOTOR
NORTON CLIPPER
MTA-36P5H

DURCHMESSER: 900 mm
GEWICHT: 75 kg
**VERSCHLEIß PRO
EINSATZTAG:** 15,00 €

PRO TAG
70,00 €

PRO TAG / WOCHE
65,00 €

PRO TAG / MONAT
55,00 €



INNENVIBRATOR MIT UMFORMER

ATLAS COPCO SMART56

PRO TAG
40,00 €

PRO TAG / WOCHE
35,00 €

PRO TAG / MONAT
30,00 €

STEINTRENNSÄGE

NORTON CLIPPER CST120
ALU

SCHNITTLÄNGE: 1.200 mm
SCHNITTITIEFE: 110 mm
SCHEIBEN - Ø: 350 mm
GEWICHT: 90 kg
**VERSCHLEIß
DIAMANTTRENNSCHEIBE:** 50,00 €/mm
MINDESTVERSCHLEIß: 10,00 €

PRO TAG
80,00 €

PRO TAG / WOCHE
75,00 €

PRO TAG / MONAT
60,00 €



STEINTRENNFRÄSE

NORTON CLIPPER CM401

SCHNITTLÄNGE: 600 mm
SCHNITTITIEFE: 125,0 mm
SCHEIBEN - Ø: 350 mm
**VERSCHLEIß
DIAMANTTRENNSCHEIBE:** 50,00 €/mm
MINDESTVERSCHLEIß: 10,00 €

PRO TAG
40,00 €

PRO TAG / WOCHE
35,00 €

PRO TAG / MONAT
30,00 €





BETON-, ASPHALTGERÄTE

WANDSÄGE

NORTON CLIPPER SC401



SCHNITTITIEFE:	158 mm	PRO TAG	45,00 €
SCHEIBEN - Ø:	400 mm	PRO TAG / WOCHE	40,00 €
GEWICHT:	11 kg	PRO TAG / MONAT	30,00 €
VERSCHLEIß			
DIAMANTTRENNSCHEIBE:	50,00 €/mm		
MINDESTVERSCHLEIß:	10,00 €		

TRENNSCNEIDER

STIHL TS420



SCHNITTITIEFE:	125 mm	PRO TAG	40,00 €
SCHEIBEN - Ø:	350 mm	PRO TAG / WOCHE	35,00 €
VERSCHLEIß		PRO TAG / MONAT	30,00 €
DIAMANTTRENNSCHEIBE:	50,00 €/mm		
MINDESTVERSCHLEIß:	10,00 €		

FUGENSCHNEIDER

NORTON CLIPPER CS451



SCHNITTITIEFE:	140 mm	PRO TAG	45,00 €
SCHEIBEN - Ø:	450 mm	PRO TAG / WOCHE	40,00 €
GEWICHT:	98 kg	PRO TAG / MONAT	35,00 €
VERSCHLEIß			
DIAMANTTRENNSCHEIBE:	80,00 €/mm		
MINDESTVERSCHLEIß:	10,00 €		

FUGENSCHNEIDER

NORTON CLIPPER CS 1 P13



SCHNITTITIEFE:	190 mm	PRO TAG	55,00 €
SCHEIBEN - Ø:	500 mm	PRO TAG / WOCHE	50,00 €
GEWICHT:	140 kg	PRO TAG / MONAT	45,00 €
VERSCHLEIß			
DIAMANTTRENNSCHEIBE:	80,00 €/mm		
MINDESTVERSCHLEIß:	10,00 €		

BRAUCHEN SIE HILFE?

RUFEN SIE UNS AN:
+49 791 946 006 - 20





VOLLAUTOM. HORIZONTALLASER

THEIS TPL H



PRO TAG
40,00 €

PRO TAG / WOCHE
35,00 €

PRO TAG / MONAT
30,00 €

NIVELLIERGERÄT

THEIS AN20



PRO TAG
25,00 €

PRO TAG / WOCHE
20,00 €

PRO TAG / MONAT
15,00 €

NEIGUNGSLASER

THEIS TPL 2N



PRO TAG
45,00 €

PRO TAG / WOCHE
40,00 €

PRO TAG / MONAT
35,00 €

KANALBAULASER

THEIS TKL 6



PRO TAG
60,00 €

PRO TAG / WOCHE
50,00 €

PRO TAG / MONAT
40,00 €





VERLEGE - & VERSETZGERÄTE

STEINSPALTER

RUBAG H533



TIEFE:	50 - 125 mm	PRO TAG	30,00 €
GEWICHT:	44 kg	PRO TAG / WOCHE	25,00 €
		PRO TAG / MONAT	20,00 €

TRITSTUFEN VERSETZZANGE

PROBST TSZ



TRAGKRAFT:	250,0 kg	PRO TAG	30,00 €
ÖFFNUNGSWEITE:	70 - 500 mm	PRO TAG / WOCHE	25,00 €
GEWICHT:	18 kg	PRO TAG / MONAT	20,00 €

UNIVERSAL VERSETZZANGE

PROBST FTZ



TRAGKRAFT:	1.000,0 kg	PRO TAG	40,00 €
ÖFFNUNGSWEITE:	50 - 470 mm	PRO TAG / WOCHE	35,00 €
GEWICHT:	40 kg	PRO TAG / MONAT	30,00 €

UNIVERSAL VERSETZZANGE

PROBST SQZ



TRAGKRAFT:	600,0 kg	PRO TAG	35,00 €
ÖFFNUNGSWEITE:	200 - 850 mm	PRO TAG / WOCHE	30,00 €
GEWICHT:	98 kg	PRO TAG / MONAT	25,00 €

PFLASTER - VERSETZZANGE

PROBST HVZ

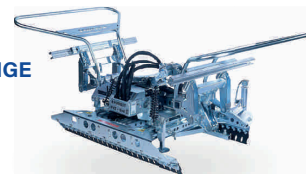

SWE:	MS03	PRO TAG	110,00 €
HÖHE STEIN / ELEMENT:	50 - 160 mm	PRO TAG / WOCHE	100,00 €
ÖFFNUNGSWEITE:	580 - 1.260 mm	PRO TAG / MONAT	90,00 €
GEWICHT			
TRÄGERGERÄT:	2.500 - 6.000 kg		
GEWICHT:	230 kg		

VERLEGE - & VERSETZGERÄTE



VAKUUM HANDVERLEGEGERÄT

PROBST VH -1/25



TRAGKRAFT: BIS 25 kg

PRO TAG
25,00 €

PRO TAG / WOCHE
20,00 €

PRO TAG / MONAT
15,00 €

VAKUUM HANDVERLEGEGERÄT

PROBST SPEEDY



TRAGKRAFT: 120 kg

PRO TAG
80,00 €

PRO TAG / WOCHE
70,00 €

PRO TAG / MONAT
60,00 €

SCHACHTRING- GEHÄNGE

PROBST SRG



TRAGKRAFT: 1.500 - 3.000 kg

PRO TAG
25,00 €

PRO TAG / WOCHE
20,00 €

PRO TAG / MONAT
15,00 €

**BRAUCHEN SIE
HILFE?**

**RUFEN SIE UNS AN:
+49 791 946 006 - 20**





LUFTENTFEUCHTER / HEIZGERÄTE

LUFTENTFEUCHTER

WILMS KT400

LEISTUNG: min 52,0 l / 400 m³ / Tag
STOMBEDARF: 230 V / 50 hz
GEWICHT: 54 kg

PRO TAG
25,00 €

PRO TAG / WOCHE
20,00 €

PRO TAG / MONAT
18,00 €

LUFTENTFEUCHTER

WILMS KT800

LEISTUNG: min 80,0 l / 800 m³ / Tag
STOMBEDARF: 230 V / 50 hz
GEWICHT: 60 kg

PRO TAG
30,00 €

PRO TAG / WOCHE
25,00 €

PRO TAG / MONAT
20,00 €



BAUSTELLENEINRICHTUNG



ABSPERRSYSTEM

HERAS

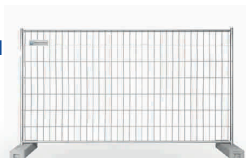

ALU - VERLADERAMPE

1,0 - 5,0 t



ELEMENTGRÖßE: L/H: 3.500 / 2.000 mm
und 1.000 mm

MINDESTMIEDAUER: 14 Tage
(7 Tage/Woche)

PRO TAG / WOCH
0,90 €

PRO TAG / MONAT
0,60 €

PREIS PRO ELEMENT

PRO TAG
20,00 €

PRO TAG / WOCH
15,00 €

PRO TAG / MONAT
12,00 €

WASSERTECHNIK



SCHMUTZWASSERPUMPE / TAUCHPUMPE

ATLAS COPCO WEDA08S

ATLAS COPCO WEDA08

FÖRDERLEISTUNG: 19,0 m³ / Std.

MAX. FÖRDERHÖHE: 13,0 m

PRO TAG
35,00 €

PRO TAG / WOCH
30,00 €

PRO TAG / MONAT
25,00 €





GALA-BAU

ERDBOHRER

EMAK MTL51



BOHR -Ø: 80 - 200 mm
GEWICHT: 9 kg

PRO TAG
40,00 €
PRO TAG / WOCHE
35,00 €
PRO TAG / MONAT
30,00 €

ERDBOHRER

PFLANZENFUCHS



BOHR -Ø: bis 400 mm
GEWICHT: 39 kg

PRO TAG
60,00 €
PRO TAG / WOCHE
50,00 €
PRO TAG / MONAT
40,00 €

RASEN-BAUMASCHINE

SEMBDNER RS50HII



ARBEITSBREITE: 500 mm
INHALT SAATBEHÄLTER: ca. 40,0 l
GEWICHT CA.: 60 - 120 kg
LÄNGE/BREITE/HÖHE 1.270 / 590 /
940 mm

PRO TAG
35,00 €
PRO TAG / WOCHE
30,00 €
PRO TAG / MONAT
25,00 €

RASEN-BAUMASCHINE MIT MOTOR

SEMBDNER RS60N



ARBEITSBREITE: 500 - 600 mm
INHALT SAATBEHÄLTER: 54,0 l
GEWICHT CA.: 190 kg
LÄNGE/BREITE/HÖHE 1.750 / 800 /
950 mm

PRO TAG
65,00 €
PRO TAG / WOCHE
55,00 €
PRO TAG / MONAT
50,00 €

RASEN-BAUMASCHINE MIT MOTOR

KERSTEN RB700G



ARBEITSBREITE: 700 mm
INHALT SAATBEHÄLTER: 80,0 l
GEWICHT CA.: 290 kg
LÄNGE/BREITE/HÖHE 1.780 / 820 /
1.210 mm

PRO TAG
75,00 €
PRO TAG / WOCHE
65,00 €
PRO TAG / MONAT
60,00 €

BAUMSTUMPF-FRÄSE

GEWICHT:



137,0 kg

PRO TAG
120,00 €
PRO TAG / WOCHE
100,00 €
PRO TAG / MONAT
80,00 €



RASENWALZE



ARBEITSBREITE:
INHALT SAATBEHÄLTER: 54,0 l
GEWICHT CA.: 190 kg
LÄNGE/BREITE/HÖHE 1.750 / 800 /
 950 mm

bis 500 mm
PRO TAG
15,00 €
PRO TAG / WOCHE
13,00 €

bis 1.000 mm
PRO TAG
25,00 €
PRO TAG / WOCHE
20,00 €

MOTORHACKE

AGRIA / BERTOLINI



ARBEITSBREITE: 900 mm
GEWICHT: ca 63 kg

PRO TAG
50,00 €
PRO TAG / WOCHE
45,00 €
PRO TAG / MONAT
40,00 €

EINACHSSCHLEPPER MIT KASTENFRÄSE

AGRIA 3600 /
 BERTOLINI 407



ARBEITSBREITE: 600 mm
GEWICHT: ca 63 kg

PRO TAG
70,00 €
PRO TAG / WOCHE
60,00 €
PRO TAG / MONAT
50,00 €

EINACHSSCHLEPPER MIT KASTENFRÄSE

BERTOLINI 413/417



ARBEITSBREITE: 700 mm
GEWICHT: 80 kg

PRO TAG
100,00 €
PRO TAG / WOCHE
80,00 €
PRO TAG / MONAT
70,00 €

STAUB UMKEHRFRÄSE

STR65



ARBEITSBREITE: 560 mm
MATERIALSTÄRKE: bis 150 mm
MOTOR: KUBOTA
 DIESELMOTOR

PRO TAG
70,00 €
PRO TAG / WOCHE
60,00 €
PRO TAG / MONAT
50,00 €



GALA-BAU

EINACHSER GRUNDGERÄT MIT UMKEHRFRÄSE

KERSTEN UBS HYDRO II /
AGRIA 5900 TAIFUN



LEISTUNG: 16 PS / 22 PS
ARBEITSBREITE: 900 mm / 1.200 mm
GEWICHT: ca. 180 kg /
ca. 320 kg

PRO TAG
120,00 €
PRO TAG / WOCHE
110,00 €
PRO TAG / MONAT
100,00 €

EINACHSER GRUNDGERÄT MIT KREISSELEGGE

KERSTEN UBS HYDRO II /
AGRIA 5900 TAIFUN



LEISTUNG: 22 PS
ARBEITSBREITE: 900 mm
GEWICHT: ca 200 kg

PRO TAG
120,00 €
PRO TAG / WOCHE
110,00 €
PRO TAG / MONAT
100,00 €

EINACHSER GRUNDGERÄT MIT WILDKRAUTBÜRSTE

KERSTEN UBS HYDRO II



LEISTUNG: 16 PS
ARBEITSBREITE: 600 mm
GEWICHT: ca. 180 kg

PRO TAG
120,00 €
PRO TAG / WOCHE
110,00 €
PRO TAG / MONAT
100,00 €

EINACHSER GRUNDGERÄT MIT KEHRBESEN

KERSTEN UBS ALPIN II /
AGRIA 5900 TAIFUN



LEISTUNG: 22 PS
ARBEITSBREITE: 1.200 mm
GEWICHT: ca. 320 kg

PRO TAG
120,00 €
PRO TAG / WOCHE
110,00 €
PRO TAG / MONAT
100,00 €

ERSATZTEILE GESUCHT?

WIR SIND FÜR SIE DA

mpr.ersatzteile@ruehle-maschinenpark.de
+49 791 948 066-24



EINACHSER GRUNDGERÄT MIT SCHLEGELMULCHER

AGRIA 5900 TAIFUN



LEISTUNG: 22 PS
ARBEITSBREITE: 1.200 mm
GEWICHT: ca. 200 / 320 kg

PRO TAG
180,00 €
PRO TAG / WOCHE
150,00 €
PRO TAG / MONAT
140,00 €

HOLZZERKLEINERER

JENSEN A550



FAHRGESTELL: bis 80 km/h
MATERIALSTÄRKE: bis 150 mm
MOTOR: KUBOTA
DIESELMOTOR

PRO TAG
150,00 €
PRO TAG / WOCHE
140,00 €
PRO TAG / MONAT
120,00 €

HOLZZERKLEINERER

JENSEN A540



RAUPENFAHRWERK: HYDR. VERSTELLBAR
780 - 1.160 mm
MATERIALSTÄRKE: BIS 150 mm
MOTOR: KUBOTA
DIESELMOTOR

PRO TAG
170,00 €
PRO TAG / WOCHE
150,00 €
PRO TAG / MONAT
130,00 €





TRANSPORTMITTEL

LKW

7,5 t

MAN TGL8.190
3 SEITEN KIPPER

NUTZLAST: 2,7 t

KIPPERBRÜCKE: 3,8 x 2,5 m

PRO TAG
180,00 €

PRO TAG / WOCHE
170,00 €

PRO TAG / MONAT
150,00 €





TANDEM TIEFLADER PKW

2,7 t

VLEMMIX

NUTZLAST: 2,7 t

KASTENMASSE: 4,0 x 1,8 m

PRO TAG
50,00 €

PRO TAG / WOCHE
45,00 €



TANDEM TIEFLADER

11,0 t

HUMBAUR

NUTZLAST: 11,9 t

LADEFLÄCHE

GRÖßE: 2,46 x 6,3 m

PRO TAG
100,00 €

PRO TAG / WOCHE
90,00 €

PRO TAG / MONAT
80,00 €



**WEITERE
ANHÄNGER/
TRANSPORTMITTEL
AUF ANFRAGE.**

BEDINGUNGEN MIETWEISER ÜBERLASSUNG

1. Das Mietverhältnis beginnt mit dem Tag der Übergabe bzw. der angezeigten Bereitstellung (ohne Betriebsstoffe) an Abholer oder Frachtführer; es endet mit fristgerechter Rückgabe bzw. Rücksendung auf Vermieterlager, jedoch nicht vor Ablauf notwendiger Wartungs- oder Reparaturarbeiten.
2. Versand ab und auf Vermieterlager erfolgt auf Kosten und Gefahr des Mieters, der auch Kosten besonderer Verpackung und gewünschter Versandart trägt.
3. Mietentgelte sind zuzüglich MwSt im Vertrag pro 8 Stundentag festgelegt. Bei Überschreitung dieser Tagesarbeitszeit erfolgt Berechnung eines 2. Tages, bei mehr als 16 stündigem Arbeitstag, eines 3. Tages. Rechnungen können auch für Teilfristen erstellt werden.
4. Rechnungen sind sofort nach Zugang ohne Abzug zu zahlen. Bei Säumnis wird der Mieter mit Tagesbankzinsen belastet. Zusätzlichen Schaden trägt der Mieter gesondert. Fristlose Kündigung ist möglich und Fälligkeit aller Ansprüche des Vermieters tritt ein, wenn der Mieter mit fälliger Zahlung länger als 10 Tage nicht begleicht oder fälligen Wechsel nicht einlöst oder Zahlungen einstellt. Bei entsprechender Mietdauer kann der Vermieter Vorauszahlung bis zur Höhe von 5 Mietwochen fordern. Aufrechnung gegen Mietentgelt oder Nebenkosten ist ausgeschlossen.
5. Verwendung der Mietsache im Interesse oder Auftrag dritter Personen ist nur mit Zustimmung des Vermieters zulässig. Der Mieter tritt jedoch mit Beginn des Mietvertrags seine Ansprüche gegen Dritte aus solcher Verwendung an den Vermieter ab und verpflichtet sich, Anschriften solcher Personen und Belege für die Höhe seiner a jeweils sofort dem Vermieter zu benennen. Abtretung hat zur Folge, dass der Vermieter zum Einzug bei der dritten Person bis zur Höhe der eigenen Ansprüche berechtigt ist.
6. Mietgegenstände hat der Mieter bei Übergabe sofort, bei Zahlung ohne Verzug zu prüfen. Unterbliebene Rüge bedeutet Vollständigkeit und Eignung für Vertragsgebrauch. Schadenseintritt nach Übergabe hat der Mieter sofort zu melden und soweit er den Schaden zu vertreten hat, sofort auf eigene Kosten zu beheben. Überbeanspruchung ist unstatthaft. Wartung und Pflege, Beachtung der Betriebsanleitung, tägliche Ölstandskontrolle, Ölwechsel, Schmierung ist dringend geboten. Bei Reparatur sind nur Originalersatzteile auf Kosten des Mieters zulässig. Der Mieter versichert die Geräte gegen alle Risiken. Für etwaige in Ausfallzeiten der Geräte und Folgeschäden eintretende Verluste oder sonstige Nachteile des Mieters haftet der Vermieter nicht.
7. Rückgabe der Mietsache hat in einwandfreiem Zustand zu erfolgen, bei Vermeidung kostenpflichtiger Instandsetzung. Erforderliche Fremdarbeit stellt der Vermieter mit einem Aufschlag von 10% in Rechnung. Nach Wahl des Vermieters hat der Mieter auf seine Rechnung festgestellte Mängel im Einvernehmen mit dem Vermieter zu beheben. Pfändungen der Mietsachen und ähnliche Hinwirkungen hat der Mieter sofort zu melden. Bei Unmöglichkeit der Rückgabe hat der Mieter Wertersatz zu leisten, jedoch das Mietentgelt bis zum Wertersatz weiter zu entrichten. Der Vermieter kann die Mietsache zur Geschäftszeit stets besichtigen.
8. Lieferung von Waren, insbesondere von Ersatzteilen an den Mieter erfolgt nach Listenpreisen und aobigen Bedingungen stets unter dem Vorbehalt des Eigentums bis zur vollständigen Bezahlung alter Verbindlichkeiten.
9. Änderungen dieses Vertrages bedürfen der Schriftform. Nebenabreden und Erklärungen nicht ausdrücklich befugter Personen sind nicht wirksam. Ungültigkeit einer einzelnen Bestimmung hat keinen Einfluß auf die Gültigkeit der übrigen Bestimmungen.
10. Erfüllungsort für alle Verpflichtungen des Mieters bzw. Käufers: Untermünkheim. Gerichtsstand für alle Rechtsstreitigkeiten, die sich aus diesem Vertrag ergeben können, ist das Amtsgericht Schwäbisch Hall ohne Rücksicht auf Art und Höhe des Streitgegenstandes, soweit gesetzlich zulässig.

MASCHINENVERSICHERUNG FÜR MIETGERÄTE

Für den Fall eines Schadens an unseren Mietgeräten ist es für den Kunden ratsam, eine entsprechende Versicherung abzuschließen (siehe Ziffer 6 unserer Mietbedingungen). Da Sie als Kunde oftmals nicht kurzfristig eine solche Versicherung abschließen können, haben wir uns (auf Anregung unserer Kunden) entschlossen, Ihnen für unsere Mietgeräte eine Maschinenbruchversicherung anzubieten.

Weitere Informationen zur Versicherung finden Sie auf Seite 9.

IMPRESSUM

Rühle GmbH Maschinenpark
Mühlweg 15
74547 Untermünkheim

Handelsregister: HRB 740452
Registergericht: Amtsgericht Stuttgart

Vertreten durch:
Andreas und Michael Rühle

Kontakt
Telefon: 0791 946006-0
Telefax: 0791 946006-19
E-Mail: info@ruehle-maschinenpark.de



Bankverbindung:
Sparkasse Schwäbisch Hall
IBAN: DE72 6225 0030 0005 1900 70
SWIFT: SOLADES1SHA
Keissparkasse Ostalb
IBAN: DE53 6145 0050 1001 2222 64
SWIFT: OASPDE6AXXX

Umsatzsteuer-ID
Umsatzsteuer-Identifikationsnummer gemäß §27 a Umsatzsteuergesetz:
DE 175028091

Redaktionell verantwortlich
Andreas und Michael Rühle
Mühlweg 15
74547 Untermünkheim

Verbraucherstreitbeilegung/Universalschlichtungsstelle
Wir sind nicht bereit oder verpflichtet, ein Streitbeilegungsverfahren vor einer Verbraucherschlichtungsstelle teilzunehmen.





BAUMASCHINEN.

UNTERMÜNKHEIM

Mietpark: +49 791 946 006-20
Ersatzteile: +49 791 946 006-24
Werkstatt: +49 791 946 006-22
Vertrieb: +49 791 946 006-12
Zentrale: +49 791 946 006-0

ELLWANGEN

Mietpark: +49 796 196 945 2-0
Werkstatt: +49 796 196 945 2-24
Vertrieb: +49 796 196 945 2-23
Zentrale: +49 796 196 945 2-33

MIETPREISLISTE GÜLTIG AB 06.26



 **Instagram:**
[ruehle_maschinenpark.de](https://www.instagram.com/ruehle_maschinenpark.de)

 **Facebook:**
Rühle GmbH

 **Website:**
www.ruehle-maschinenpark.de